

# NOUL LOGAN

Versiune	Motorizari	Cod sistem	Combustibil	Norma de poluare	Pret tarif Euro fara TVA	Pret tarif Euro cu TVA
ACCESS	SCe 65	ACC MG 6U S	benzina	Euro 6	7 059	8 400
ESSENTIAL	SCe 65	EST MG 6U S	benzina	Euro 6	8 235	9 800
	TCe 90	EST M6 6U S	benzina	Euro 6	9 202	10 950
	ECO-G 100	EST MT 6UGS	benzina-GPL	Euro 6	9 454	11 250
COMFORT	SCe 65	CMF MG 6U S	benzina	Euro 6	8 992	10 700
	TCe 90	CMF M6 6U S	benzina	Euro 6	9 958	11 850
	ECO-G 100	CMF MT 6UGS	benzina-GPL	Euro 6	10 210	12 150
	TCe 90 CVT	CMF M6V6U S	benzina	Euro 6	10 882	12 950

Pachet legislativ obligatoriu conform Ord. 2218/2005 in valoare de 48,73 € fara TVA, sau 58 € cu TVA.

Preșurilor afisate li se adauga un set de covorase de cauciuc in valoare de 44,03 € TVA inclus.

Toate preturile sunt exprimate in €.

Conditii de garantie:

- garantie constructor 3 ani sau 100.000 km



**NOUL LOGAN**



**ACCESS (selectie echipamente standard )**

DESIGN	POST CONDUCERE	CONFORT	MULTIMEDIA	SIGURANTA SI SISTEME DE ASISTENTA
Jante otel 15", design Arges	Directie asistata electric	3 tetiere pentru locurile din spate	Suport telefon, port USB pozitionate pe plansa de bord	ABS (Anti-lock Braking System) + AFU (asistenta la franarea de urgenta)
Faruri de zi (DRL) LED tip semnatura luminoasa "Y"	GSI - indicator de schimbare optima a treptelor de viteza (cutii manuale)	Bancheta spate rabatabila 1/1		ESP (sistem de stabilitate electronica a autovehiculului) + HSA (sistem de asistenta a pornirii in rampa)
Faruri "eco-LED" (faza scurta LED - faza lunga halogen)	Computer de bord	Geamuri electrice fata		Sistem de franare de urgenta automat
Carcase oglinzi retrovizoare de culoare neagra	Comanda incalzire si recirculare aer	Geamuri manuale spate		Airbag-uri frontale, laterale, cortina
Bare de protectie fata si spate culoare neagra	Inchidere centralizata			Centuri de siguranta fixe pentru locurile din fata
Semnalizatoare laterale amplasate pe aripi	Cheie fixa cu 3 butoane (inchis / deschis / portbagaj)			3 centuri de siguranta spate - cu prindere in trei puncte
Ambianta interioara inchisa	Volan reglabil pe inaltime			Limitator de viteza
Tapiterie textila specifica "Access"	Oglinzi retrovizoare reglabile manual			Sistem de monitorizare presiune pneuri
	Faruri cu aprindere automata			Sistem de prindere ISOFIX pentru locurile laterale spate
	Luneta incalzita			Apel de urgenta 112
				Roata de rezerva de dimensiuni normale <sup>1</sup> (motorizari benzina)
				Kit de reparatie (motorizare benzina-GPL)

**ESSENTIAL (diferite/ in plus fata de ACCES )**

DESIGN	POST CONDUCERE	CONFORT	MULTIMEDIA	SIGURANTA SI SISTEME DE ASISTENTA
Jante otel 15", design Elma	Aer conditionat cu reglare manuala	Geamuri electrice fata (cu impuls pe partea soferului)	Media Control: radio DAB fara fatada, compatibil aplicatie Dacia Media Control, Bluetooth®, comenzi pe volan & satelit, microfon pavilion, afisaj de bord 3,5" (cu display alb-negru), 2 difuzoare	Proiectoare de ceata
Bare de protectie fata si spate in culoarea caroseriei		Iluminare portbagaj		Cruise control
Tapiterie textila specifica "ESSENTIAL"		Bancheta spate rabatabila 1/3 2/3		

**COMFORT (diferite/ in plus fata de ESSENTIAL )**

DESIGN	POST CONDUCERE	CONFORT	MULTIMEDIA	SIGURANTA SI SISTEME DE ASISTENTA
Jante flexwheel 15", design Sorane	Oglinzi retrovizoare reglabile electric, cu sistem de dejivrare	Scaun sofer reglabil pe inaltime, cu cotiera integrata, si masuta rabatabila pe spatar	Media Display: radio DAB, ecran tactil 8" (fara sistem navigatie), functie replicare smartphone, comenzi pe volan & satelit, Bluetooth® (audio streaming & handsfree), 4 difuzoare	
Carcase oglinzi retrovizoare in culoarea caroseriei	Volan reglabil pe inaltime si adancime	Kit compartimentare portbagaj		
Ambianta interioara inchisa, insertie material textil	Stergatoare cu senzor de ploaie			
Tapiterie textila specifica "COMFORT"				

<sup>1</sup>) Roata de rezerva cu dimensiunea 185/ 65 R15 (motorizari benzina)  
Pentru conditiile de utilizare ale rotii de rezerva, va rugam sa consultati instructiunile inscriptionate pe aceasta.

Nota: in prim montaj, vehiculele sunt echipate cu pneuri de vara



ECHIPAMENTE OPTIONALE	Cod sistem	Pret tarif Euro fara TVA	Pret tarif Euro cu TVA	ESSENTIAL	COMFORT
<b>DESIGN</b>					
Vopsea metalizata		286	340	•	•
Jante flexwheel 16", design Saria	RTOL16, RDIF11	168	200	-	•
Jante aliaj usor 16", design Amaris	RALU16, RDIF31	210	250	-	•
<b>CONFORT</b>					
Aer conditionat cu reglaj automat	CA02	168	200	-	•
Volan imbracat in piele	VLCUIR	84	100	-	•
<b>Pachet Confort:</b> frana de parcare asistata electric, consola inalta (cu cotiera centrala si spatiu depozitare), card maini libere, buson rezervor fara cheie, scaun sofer reglabil pe inaltime si cu masuta rabatabila pe spatar <i>indisponibil momentan</i>	PCV78 (FPASS,CSRBA2, SOP03C, SBOUCL, SGAV10)	378	450	-	•
Geamuri electrice spate	LVAREL	84	100	-	•
<b>MULTIMEDIA</b>					
<b>Media Display:</b> radio DAB, ecran tactil 8" (fara sistem navigatie), replicare smartphone (cablu), comenzi pe volan & satelit, Bluetooth® (audio streaming & handsfree), 1 USB, suport detasabil telefon, 4 difuzoare	RA47D	252	300	•	S
<b>Media Nav:</b> radio DAB, ecran tactil 8", sistem navigatie, replicare smartphone (wireless), comenzi pe volan & satelit, Bluetooth®, 2 porturi USB, suport detasabil telefon, 6 difuzoare; harta Romaniei <i>indisponibil pentru motorizarea S Ce 65</i>	PCV98 (RA49D, MAPSTD)	84	100	-	•
<b>Pachet Harti*</b> (implica Media Nav**) <i>indisponibil pentru motorizarea S Ce 65</i>	MAPSUP (+RA49D)	84	100	-	•
<b>SIGURANTA SI SISTEME DE ASISTENTA</b>					
Senzori acustici spate pentru asistenta la parcare	ITPK1	126	150	-	•
<b>Pachet Parking 1:</b> senzori fata & spate si camera video marsarier pentru asistenta la parcare	PCV82 (ITPK4,RRCAM)	294	350	-	•
<b>Pachet Parking 2:</b> senzori fata & spate, camera video marsarier, avertizor unghi mort	PCV96 (ITPK4,RRCAM,DANGMO)	336	400	-	•

**Legenda:**  
S = standard; • = optional; - = indisponibil; \*optiune obligatorie" = implica adaugarea manuala

\* cuprinde tarile: Austria, Bosnia si Herțegovina, Belgia, Bulgaria, Elveția, Republica Cehă, Germania, Estonia, Finlanda, Guyana Franceză, Guadelupe, Grecia, Croația, Ungaria, Islanda, Italia, Liechtenstein, Lituania, Luxemburg, Letonia, Muntenegru, Martinica, Olanda, Norvegia, Danemarca, Polonia, Reunion, România, Serbia, Suedia, Slovenia, Slovacia, San Marino, Turcia, Vatican, Ucraina, Kosovo.

\*\* Orice implicatie aduce costuri suplimentare

**Culori disponibile**

Denumire	Cod sistem	
BLANC GLACIER	OV369	opaca
GRIS MOONSTONE	TEKQF	metalizata
NOIR NACRE	NV676	metalizata
GRIS COMETE	TEKNA	metalizata
GRIS HIGHLAND	TEKQA	metalizata
BLEU IRON	TERQH	metalizata
BRUN VISON	TECNM	metalizata



369



KQF



KNA



KQA

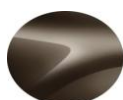

CNM



676



RQH

**Jante disponibile**

Denumire



15" oțel, design Arges



15" oțel, design Elma



15" flexwheel, design Sorane



16" flexwheel, design Saria



16" aliaj, design Amaris

# NOUL LOGAN

## DIMENSIUNI

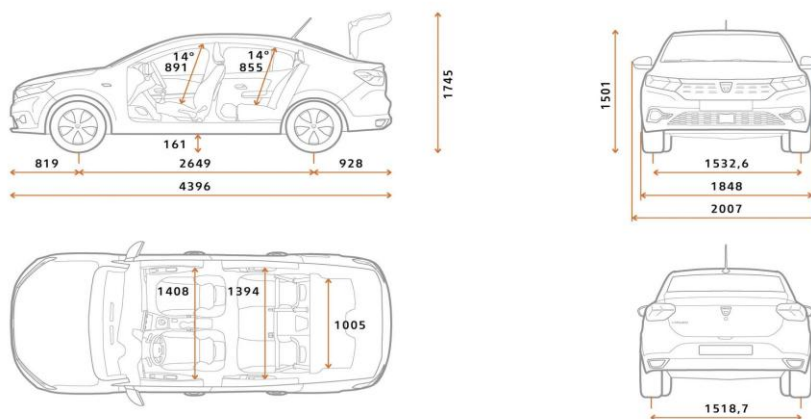

### VOLUM PORTBAGAJ

Volum portbagaj (dm <sup>3</sup> , conform norma ISO 3832)	528
Volum de incarcare maxim, bancheta spate rabatata (dm <sup>3</sup> , conform norma ISO 3832)	1361

### PLAN DIMENSIUNI (mm)

Ampatament	2649
Lungime	4396
Consolă față	819
Consolă spate	928
Ecartament față	1532,6
Ecartament spate	1518,7
Garda la sol (la gol/ sarcina maxima)	161 / 135
Inaltime fara bare de acoperis longitudinale	1501
Inaltime acces portbagaj	735
Inaltime deschidere portbagaj	357
Inaltime cu haionul deschis	1745
Latime interioara la nivelul umerilor - fata	1391
Latime interioara la nivelul umerilor - spate	1364
Raza genunchi pe randul din spate	219
Latime vehicul fara/cu oglinzi laterale	1848/2007
Latime interioara intre pasajele rotilor	1005
Inaltime interioara fata	891
Inaltime interioara spate	855
Latime interioara la nivelul coatelor - fata	1408
Latime interioara la nivelul coatelor - spate	1394
Lungime de incarcare pana la spatarul banchetei spate	1065



MOTOR	SCe 65	TCe 90	ECO-G 100				
Tip motor	aspirat natural	turbo	turbo				
Injecție	Injecție indirectă multipunct	Injecție indirectă multipunct	Injecție indirectă multipunct				
Cilindree (cm3)	999	999	999				
Alezaj x Cursa	71 x 84,1	72,2 x 81,34	72,2 x 81,34				
Numar de cilindri – supape	3/12	3/12	3/12				
Carburant	Benzina fara plumb	Benzina fara plumb	Benzina fara plumb + GPL				
Norma de poluare	EURO 6	EURO 6	EURO 6				
Transmisie	4X2	4X2	4X2				
Putere maxima kw CEE (CP) regim (tr/min)	49 (65) / 6300	67 (90) / 4600-5000	GPL: 74 (100) / 4600-5000 B: 67 (90) / 4800-5000				
Cuplu maxim Nm CEE (CP) regim (tr/min)	95 / 3600	160 / 2100-3750	GPL: 170 / 2000-3500 B: 160 / 2100-3750				
Filtru de particule	DA	DA	DA				
Stop & Start / Energy Smart Management	DA	DA	DA				
<b>CUTIE DE VITEZE</b>							
Tip cutie de viteza	Cutie manuala	Cutie manuala	Cutie manuala				
Numar de rapoarte	5 + 1	6 + 1	6 + 1				
<b>PERFORMANTE</b>							
Viteza maxima (km/h)	160	180	GPL: 186; B: 181				
0-100 km/h (s)	16,7	11,6	11,6				
<b>PNEURI</b>							
Dimensiuni omologate		185/65 R15 195/55 R16					
<b>CONSUMURI SI EMISII NEDC BT (MIN/MAX)*</b>							
Consum in ciclu urban (l/100km) (min-max)	6	6,1 / 6,2	GPL: 8,4; B: 6,5				
Consum in ciclu extra -urban (l/100km) (min-max)	4,3	4 / 4,1	GPL: 5,3 / 5,4; B: 4,2 / 4,3				
Consum in ciclu mixt (l/100km) (min-max)	4,9	4,8 / 4,9	GPL: 6,5; B: 5,1				
Emisii CO2 in ciclu mixt (g/km) (min-max)	113	109 / 111	GPL: 101 / 102; B: 115 / 116				
Tip omologare		WLTP					
Capacitate utila rezervor (litri)	50	50	50 (40 GPL)				
<b>SISTEME DE ASISTENTA CONSUM REDUS</b>							
Funcție/Mod ECO	NU	DA	DA				
<b>DIRECTIE</b>							
Tip sistem directie	asistată electric						
Diametru de brațaj între trotuare (m)	10,70						
<b>FRANE</b>							
A.B.S. + E.B.D. (repartitie electronica forta de franare) + A.F.U. (asistenta la franarea de urgenta)	DA						
E.S.P. (sistem de stabilitate electronica a autovehiculului) + A.S.R (functie antipatinaj) + H.S.A. (Hill Start Assist)	DA						
<b>MASE (kg) (pneuri normale 15" sau 16" )</b>							
Nivel de echipare	ACCESS	ESSENTIAL	COMFORT	ESSENTIAL	COMFORT	ESSENTIAL	COMFORT
Masa proprie vehicul minima (la gol)	1030	1032	1055	1069	1093	1124	1146
Masa proprie vehicul maxima (la gol)	1046	1070	1084	1107	1123	1147	1163
Masa total maxim autorizata (MTMA)	1488	1512	1526	1549	1565	1589	1605
Masa totala rulanta (M.T.R.)	2468	2492	2506	2649	2665	2689	2705
Sarcina utila (min-max) - cu sofer 75 kg	442/458	442/480	442/471	442/480	442/472	442/465	442/459
Masa maxima remorcabila cu sistem de franare	980	980	980	1100	1100	1100	1100
Masa maxima remorcabila fara sistem de franare	550	550	565	570	580	595	610
Sarcina maxima pe plafon	80	80	80	80	80	80	80

\* Consumul și emisiile declarate sunt determinate în urma unor teste efectuate în condițiile impuse de reglementările în vigoare la data omologării tipului de vehicul, în conformitate cu prevederile Regulamentului UE nr. 715/2007 cu modificările și completările ulterioare specifice (omologări conform ciclului NEDC, respectiv conform ciclului WLTP). Consumul de carburant și emisiile de CO2 ale unui vehicul depind nu doar de randamentul său energetic, ci și de comportamentul la volan al conducătorului auto și de alți factori (număr de opriri în trafic, viteză de deplasare, modul de schimbare a treptelor de viteze, starea drumului și a pneurilor etc.)

Începând cu luna septembrie 2018, toate vehiculele noi sunt omologate conform protocolului WLTP. Pentru a facilita tranziția, valorile emisiilor de CO2 și ale consumului de carburant sunt omologate conform protocolului WLTP, dar convertite conform protocolului NEDC (valori NEDC BT). Această perioadă de tranziție diferă în funcție de țară. Pentru mai multe informații accesați <https://www.dacia.ro/descopera-dacia/noi-reglementari.html>.