

## Furgon



nr. crt.	Caroserie	Dimensiuni	Volum util	Motor 2.3 dCi Euro6 (Twin Turbo)	Cod versiune / model	PRET	
	Denumire comerciala				R3U	EURO FARA TVA	EURO CU TVA
<b>Tractiune</b>							
1	Furgon 2+1 locuri Tractiune 3.5T	L1H1	8 m <sup>3</sup>	Blue dCi 135	TFG 1 113 8M	21.891	26.050
2		L2H2	10,8 m <sup>3</sup>	Blue dCi 135	TFG 1 223 8M	22.983	27.350
3				Blue dCi 180	TFG 1 223 4M	24.160	28.750
4		L3H2	13 m <sup>3</sup>	Blue dCi 135	TFG 1 323 8M	23.740	28.250
5				Blue dCi 150	TFG 1 323 3M	24.538	29.200
6				Blue dCi 180	TFG 1 323 4M	25.336	30.150
7				Blue dCi 135	TFG 1 333 8M	24.118	28.700
8				Blue dCi 150	TFG 1 333 3M	24.958	29.700
9		L3H3	14,8 m <sup>3</sup>	Blue dCi 180	TFG 1 333 4M	25.756	30.650
10	Furgon Cabina Dubla 6+1 locuri Tractiune 3.5T			L3H2	9 m <sup>3</sup>	Blue dCi 135	TCA 1 323 8M

<b>Propulsie</b>							
11	Furgon 2+1 locuri Propulsie RS 3.5T	L3H2	12,4 m <sup>3</sup>	Blue dCi 131	PFG 1L323 0M	24.815	29.530
12				Blue dCi 145	PFG 1L323 1M	25.824	30.730
13	Furgon 2+1 locuri Propulsie RJ 4.5T	L3H3	14,2 m <sup>3</sup>	Blue dCi 165	PFG 1L335 2M	28.723	34.180
14	Furgon 2+1 locuri Propulsie RS 3.5T	L4H2	14,9 m <sup>3</sup>	Blue dCi 165	PFG 1L423 2M	27.462	32.680
15	Furgon 2+1 locuri Propulsie RJ 4.5T			Blue dCi 165	PFG 1L425 2M	29.538	35.150
16	Furgon 2+1 locuri Propulsie RS 3.5T	L4H3	17 m <sup>3</sup>	Blue dCi 131	PFG 1L433 0M	25.320	30.130
17				Blue dCi 165	PFG 1L433 2M	27.084	32.230
18	Furgon 2+1 locuri Propulsie RJ 3.5T	L4H3	17 m <sup>3</sup>	Blue dCi 131	PFG 1L434 0M	26.118	31.080
19				Blue dCi 145	PFG 1L434 1M	27.084	32.230
20				Blue dCi 165	PFG 1L434 2M	27.925	33.230
21				Furgon 2+1 locuri Propulsie RJ 4.5T	Blue dCi 165	PFG 1L435 2M	29.900

Nivel de echipare: Confort (valabil pentru toate versiunile)

TT - tehnologie Twin Turbo; RS = roti simple; RJ = roti spate duble (jumelate); 3.5T = masa maxima totala autorizata 3,5 tone; 4.5T = masa maxima totala autorizata 4,5 tone.

**Garantia Comerciala Vehicule Utilitare Renault se aplica astfel:**

- primii 2 ani de la livrare fără limita de kilometri;
- de la 2 pana la 3 ani de la livrare, garantie limitată la 100 000 kilometri;

Pachet legislativ obligatoriu conform Ord. 2218/2005 in valoare de 48,84 € fara TVA, sau 58,12 € cu TVA.

Toate preturile sunt exprimate in Euro.  
Masina din imagine este cu titlu de prezentare.

## DOTARI STANDARD (selectie) SI OPTIONALE

Cod echipament	Denumire / descriere echipament	Categorie	Prêt tarif fara TVA	Tractiune	Cabina dubla	Propulsie	Incompatibilitati cu alte echipamente	Implica
AFURGE	AFU (asistenta la franarea de urgenta)	Siguranta	- €	S	S	S		
CPE	Inchidere centralizata (cheie cu doua butoane) cu activare in timpul deplasarii	Siguranta	- €	S	S	S		
PROJAB	Proiectoare de ceata	Siguranta	122 €	O	O	O		
CEAVRH	Centura de siguranta cu pretensionare, prindere in 3 puncte si reglare pe inaltime pentru sofer si pasager dreapta si fara reglare pe inaltime pentru locul central	Siguranta	- €	S	S	S		
AIRBA1	Airbag Sofer	Siguranta	- €	S	S	S		
AIRBA2	Airbag frontal pasageri fata - deconectabil si cu martor luminos care indica dezactivarea	Siguranta	222 €	O	O	O	HPSRAD	lansare cu radio
DPRPN	Sistem de monitorizare a presiunii pneurilor	Siguranta	84 €	O	O	-		
ABLAV	Airbag lateral pentru sofer si pasager, incompatibil cu bancheta pasager, se lanseaza cu optionalul scaun pasager	Siguranta	252 €	O	-	O	Bancheta pasager	implica lansare cu PARMA1 AIRBA2 si radio
ABLAV1	Airbag lateral sofer	Siguranta	222 €	O	O	O		
ASRESP	Control dinamic al traiectoriei (ESP adaptativ, cu sistem antipatinare ASR) + Extended Grip (motricitate suplimentara pe suprafete dificile) + HSA (Hill Start Assist, asistenta la urcarea in rampa) + TSA (Trailer Swing Assist - controlul oscilatiilor remorcii; activat doar cu prezenta atelajului de remorcare)	Siguranta	- €	S	S	S		
ALEAHL	Sistem automat de comutare intre faza de intalnire si faza lunga. Implica lansarea cu sistem de avertizare la parasirea benzii de rulare si proiectoare de ceata	Siguranta	210 €	O	O	O		Implica lansare cu DLIGM1
SOP02A	Cheie cu doua butoane, cu inchidere-deschidere centralizata (telecomanda) si badge pentru acces "maini - libere" (incompatibila cu SOP03)	Siguranta	222 €	O	O	O		
SOP02B	Cheie de contact cu doua butoane, cu inchidere-deschidere centralizata (telecomanda)	Siguranta	- €	S	S	S		
SOP03	Cheie de contact cu trei butoane (pentru deschidere separata spatiu marfa; incompatibila cu SOP02A)	Siguranta	44 €	O	O	O		
KITGRV	Scut protectie compartiment motor	Siguranta	- €	S	S	S		
RTVI02	Oglinda "Wide view mirror" - vizibilitate extinsa unghi mort	Siguranta	33 €	O	O	O		
RSEC01	Roata de rezerva + Cric mecanic (3,5 T tractiune) / hidraulic (propulsie)	Siguranta	- €	S	S	S		
ALOUCC	Alerta necuplare centura de siguranta - sofer	Siguranta	- €	S	S	S		
ALAR03	Alarma antifracție controlabila din cheie si sistem de blocare a capotei compartimentului motor. Incompatibil cu Functie "ralanti accelerat"	Siguranta	380 €	O	O	O	RALENT	
CLESUP	A treia cheie, de rezerva	Siguranta	11 €	O	O	O		
AIRBDE	Funcție dezactivare airbag pasager	Siguranta	- €	S	S	S		
LVIT01 ... LVIT04	Bridare motor (limitare de tip "la cerere client", fara legatura cu omologarea) = limitare viteza la 90 (LVIT01), 100 (LVIT02), 110 (LVIT03) sau 130 (LVIT04) km/h. Indisponibila pe versiunile de 4.5 tone.	Siguranta	111 €	O	O	O (3,5T) / - 4,5T		
LVTR01	Bridare motor (limitare viteza de tip "omologare") la 90 km/h (valabil numai pentru versiunile cu masa max. autorizata de 4.5 tone). Limitarea cod "LVTR01" este permanenta pe toata durata de viata a vehiculului si nu poate fi modificata.	Siguranta	- €	-	-	- 3,5T / S 4,5T		
DLIGM1	Sistem de avertizare la parasirea benzii de rulare	Siguranta	250 €	O	O	O 3,5T / S 4,5T		
FDIU2	Lumini de zi (DRL) si semnatura luminoasa C-Shape	Siguranta	- €	S	S	S		
DANGMO	Sistem detectare si avertizare a prezentei unui vehicul in unghiul mort al oglinzii retrovizoare (cu buton de dezactivare)	Siguranta	290 €	O	O	O		RDAR03
AEBS01	Sistem activ de detectie obstacol si asistenta la franarea de urgenta: 1) Avertizare in caz de potentiala coliziune: semnal sonor de avertizare a soferului 2) Franare in regim automat (fara interventia soferului) - viteza de decelerare ("franare") de 4m/s Nota: sistemul este activ pentru obiecte stationare in intervalul 5 - 100 km/h si 10 - 140 km/h pentru cele in miscare	Siguranta	300 €	O	O	O (3,5T) / S 4,5T		RDPROX
RDAR03	Parking assist: camera video pentru asistenta la parcare cu spatele + senzori de parcare spate (cu afisaj in oglinda retrovizoare sau pe ecranul sistemului de navigatie daca este prezent pe masina)	Siguranta	295 €	O	O	O		
RDPROX	Senzori de parcare spate Alerta usa deschisa la plecarea de pe loc	Siguranta Siguranta	111 € - €	O S	O S	O S		
	Side wind assist: sistem de reducere a efectuluicurentilor laterali de aer. Activ incepand de la 70 km/h si pe portiuni drepte de drum. ATENTIE nu isi indeplineste functia in viraje.	Siguranta	- €	S	S	S		
REGVIT	Tempomat (dispozitiv pentru mentinere constanta sau limitare viteza)	Post de conducere	55 €	O	O	O		
CTL1	Tahograf digital (dispozitiv de inregistrare date deplasare vehicul / timp de lucru sofer). Standard pentru versiunile cu masa max. autorizata de 4,5 tone; implica BOIADP pentru celelalte versiuni. Nota: verificarea metrologica periodica a tahografului este responsabilitatea clientului; prima verificare se efectueaza in termen de 15 zile de la data inmatricularii cu numere definitive (negre) a vehiculului. Verificarile se realizeaza la centre autorizate si monitorizate de catre R.A.R. (disponibil din S38)	Post de conducere	555 €	O	O	- (3,5T) / S 4,5T		
BLARR	Diferential (spate) blocabil mecanic, cu auto-actionare (fara buton actionare specifica). Disponibil numai pe versiunile Propulsie.	Post de conducere	555 €	-	-	O		
ECOMOD	Mod de rulare ECO cu buton de dezactivare	Post de conducere	- €	S	S	S		

Cod echipament	Denumire / descriere echipament	Categorie	Prêt tarif fara TVA	Tractiune	Cabina dubla	Propulsie	Incompatibilitati cu alte echipamente	Implica
AVGSI	Avertizare luminoasa pentru schimbare treapta de viteza	Post de conducere	- €	S	S	S		
SUTAB1	Support tableta - pozitionat deasupra radioului: incompatibil cu MediaNav sau RLINK	Post de conducere	50 €	O	O	O	AIRBA2, NAV3G5 sau NAV0G2	
STOSTA	Sistem Stop&Start - oprirea si redemararea controlata a motorului - Indisponibil pe motorizarile Blue dCi 131 (0M) si Blue dCi 135 (8M)	Post de conducere	- €	S (mai putin motorizare a Blue dCi 135)	-	S (mai putin motorizare a Blue dCi 131)		
CA R134A	Aer conditionat cabina, cu reglare manuala	Confort cabina	807 €	O	O	O		
CAREG R134A	Aer conditionat cabina, cu reglare automata	Confort cabina	1.008 €	O	O	O		
CHAUFO	Incalzire si ventilatie cu functie de recirculare a aerului	Confort cabina	- €	S	S	S		
ALEVA	Senzor de ploaie si lumina cu functie de activarea autoamata a stergatoarelor	Confort cabina	- €	S	S	S		
FIPOU	Filtru de polen	Confort cabina	- €	S	S	S		
BTAGA2	Torpedou cu capac	Confort cabina	- €	S	S	S		
BTAGA3	Torpedou cu sertar "Easy Life"	Confort cabina	50 €	O	O	O		
TBPDB1	Masa plianta desupra torpedoului si suport pentru pahar - incompatibil cu echipamentul Airbag pasager	Confort cabina	90 €	O	O	O	AIRBA2	
ENJO01	Capace (protectie) de roti tip "Mini"	Prezentare exterioara	- €	S	S	S		
ENJO02	Capace (protectie) de roti tip "Maxi" (indisponibile pentru versiunile propulsie)	Prezentare exterioara	11 €	O	O	-		
BAVAVT	Aparatori de noroi pentru rotile de pe puntea fata	Prezentare exterioara	- €	S	S	S		
BARAV	Aparatori de noroi pentru toate rotile (fata + spate)	Prezentare exterioara	30 €	O	O	O		
MPDAR	Treapta de acces spate (optional pe versiunile Tractiune; standard pe versiunile Propulsie)	Prezentare exterioara	177 €	O	O	S		
RTOL16	Jante de tabla 16"	Prezentare exterioara	- €	S	S	S		
HABPV1	Capitonaj pentru tavanul cabinei duble	Prezentare interioara cabina	300 €	-	O	-		
AVCACF	Pachet fumatori: scrumiera mobila, bricheta (in priza de 12V)	Prezentare interioara cabina	- €	S	S	S		
RGPDB1	Spatiu depozitare in partea superioara a bordului cu loc pentru telefonul mobil si capac	Prezentare interioara cabina	33 €	O	O	O		
ACCAV	Cotiera scaun sofer (indisponibil cu optionalul COREHA)	Scaune / Banchete	- €	S	S	S		
DRAP01	Tapiterie textila	Scaune / Banchete	- €	S	S	S		
SGACHC	Incalzire scaun sofer	Scaune / Banchete	111 €	O	O	O		
COLOMB	Scaun sofer cu reglare pe lungime si inaltime si al spatarului, plus reglare lombara (incompatibil cu scaun cu suspensie cod COREHA)	Scaune / Banchete	22 €	O	O	O	COREHA	
COREHA	Scaun sofer cu suspensie reglabila (pneumatica) (cu airbag ABLAV1)	Scaune / Banchete	555 €	O	O	O	COLOMB, ABLAV1 sau ABLAV	
CORMA1	Scaun sofer cu reglare pe lungime si inaltime si al spatarului	Scaune / Banchete	- €	S	S	S		
BQBUR3	Bancheta pasageri fata cu doua locuri	Scaune / Banchete	- €	S	S	S		
BQBUR4	Bancheta pasageri fata cu doua locuri, spatar mijloc rabatabil cu tableta rotativa + spatiu de depozitare sub bancheta (sezut basculabil)	Scaune / Banchete	89 €	O	O	O		
PARMA1	Scaun individual pasager fata (inlocuieste bancheta pasageri fata cu doua locuri)	Scaune / Banchete	- €	O	-	O		
CLCTOL	Perete despartitor din tabla, fara geam	Separare cabina de spatiu marfa	- €	S	-	S		
CLCVIT	Perete despartitor din tabla, cu geam	Separare cabina de spatiu marfa	40 €	O	-	O		
HABCL1	Capitonare perete despartitor cu material textil	Separare cabina de spatiu marfa	55 €	O	-	O		
PLCBOR	Podea de lemn anti-derapant	Spatiu marfa	388 €	O	O	O		
HLIN02	Protectii laterale complete din lemn in spatiul de marfa (implica podea din lemn, cod PLCBOR; comercializare ulterioara pe versiunile L1H1)	Spatiu marfa	998 €	O	O	O	PLDCVO si PLGCT	PLCBOR
PLINT	Protectii laterale interioare din lemn, la semi-inaltime (incompatibila cu protectii complete, cod HLIN02, Usa laterala culisanta, pe partea stanga, din tabla cod PLGCT, fara usa laterala (=> panou fix) pe partea dreapta cod PNLDT)	Spatiu marfa	277 €	O	O	O	PLGCT si PNLDT	
PTANCC	Inele laterale de ancorare marfa	Spatiu marfa	22 €	O	O	O		
PTANPL	Inele de ancorare pe podea: 6 bucati pentru lungimile L1,L2, L3 si 8 bucati pentru L4	Spatiu marfa	- €	S	S	S		
PRIACC	Priza 12V in spatiul de marfa	Spatiu marfa	11 €	O	O	O		
LAC	Luneta cu incalzire (implica usa spate cu geam, cod PARV18/27)	Usi si geamuri	55 €	O	O	O	PARP18 sau PARP27	PARV18 sau PARV27
PLDCVF	Usa laterala dreapta culisanta, cu geam fix	Usi si geamuri	266 €	O	S	O	HABPV1	
PLDCVO	Usa laterala dreapta culisanta, cu geam cu deschidere	Usi si geamuri	165 €	O	O	O	HABPV1	
PLGCT	Usa laterala culisanta, pe partea stanga, din tabla (incompat. cu usa dreapta cu geam)	Usi si geamuri	388 €	O	-	O	PNLDVF, PNLDCVO, COREHA	
PLGCTV PLDCVO	Usa laterala culisanta pe partea stanga, cu geam cu deschidere; geamuri cu deschidere in usa culisanta dreapta	Usi si geamuri	664 €	O	O	O		
PNLGT	Fara usa laterala culisanta spatiu cargo pe partea stanga	Usi si geamuri	- €	S	-	S		
PLDCT	Usa laterala culisanta de tabla (fara geam)	Usi si geamuri	- €	S	-	S		
PLDCVF PNLGVF	Geamuri fixe, laterale, in spatiul de marfa, partea fata	Usi si geamuri	333 €	O	S	O		
PNLDT	Fara usa laterala (=> panou fix) pe partea dreapta (renuntare la usa laterala culisanta; optional recomandat numai pentru anumite carosari specifice gen congelare etc.)	Usi si geamuri	- €	O	-	O	PLGCT sau PLGCTV sau PLDCVO si cu versiunile: PFG 1L323 0M PFG 1L323 1M	
LVAVEI	Geamuri fata electrice, cu impuls pe partea soferului	Usi si geamuri	11 €	O	O	O		
LVAVEL	Geamuri electrice fata - fara impuls	Usi si geamuri	- €	S	S	S		
PARP18	Usi spate din tabla, cu deschidere la 180°	Usi si geamuri	- €	S	S	S		
PARP27	Usi spate din tabla, cu deschidere la 270° (nedisp./vers. L1H1)	Usi si geamuri	222 €	(indisponibil pe versiunea L1H1)	O	O	PLDCT sau PLDCVF sau PLDCVO	
PARV18	Usi spate cu geam si deschidere la 180°	Usi si geamuri	111 €	O	O	O		LAC

**DOTARI STANDARD (selectie) SI OPTIONALE**



Cod echipament	Denumire / descriere echipament	Categorie	Prêt tarif fara TVA	Tractiune	Cabina dubla	Propulsie	Incompatibilitati cu alte echipamente	Implica
PARV27	Usi spate cu gearm si deschidere la 270° (nedisp./vers. L1H1)	Usi si gearmuri	333 €	O (indisponibi l pe versiunea L1H1)	O	O	PLDCT sau PLDCVF sau PLDCVO	LAC

**DOTARI STANDARD (selectie) SI OPTIONALE**



Cod echipament	Denumire / descriere echipament	Categorie	Prêt tarif fara TVA	Tractiune	Cabina dubla	Propulsie	Incompatibilitati cu alte echipamente	Implica
CSVTF	Geamuri fixe, laterale, in spatiul de marfa, partea spate (implica geamuri lat. in partea fata)	Usi si geamuri	222 €	O	-	O	PLDCT sau PLGCT sau PNLDT sau PNLGT	PLDCVF si PNLGVF
PLDCVO PNLGVO	Geamuri cu deschidere culisanta, in spatiul de marfa, partea fata	Usi si geamuri	609 €	O	O	O		
PNLGVF	Panou cu geam fix pe partea stanga (fara usa laterala culisanta pe partea stanga)	Usi si geamuri	67 €	O (parte din pachet)	S	O (parte din pachet)	PLDCVO PLDCT	PLDCVF
SUSPNE	Suspensie pneumatica (implica CABADP si BOIADP) - Disponibil doar pentru versiunile tractiune. Indisponibil pentru versiunile cabina dubla (6+1 locuri) Priza de forta motor	Adaptari complementare (carosari) si utile	1.664 €	O	-	-	PLDCT si PLGCT	BOIADP sau CABADP
PFMOT	Tractiune: Implica CABADP si nu se poate lansa cu CA Propulsie: Implica lansare obligatorie cu CA sau CAREG si CABADP. Putere maxima generata 8,3kW (4500 tr/min)	Adaptari complementare (carosari) si utile	74 €	O	O	O	CA si CACHAD si CAREG	CABADP
BOIADP	Interfata cu conectori de adaptare, pentru conectare la reseaua CAN, fara interferare cu functiile de baza vehicul	Adaptari complementare (carosari) si utile	89 €	O	O	O (3,5T) / S 4,5T		
BATREF	Baterie 110 Ah	Adaptari complementare (carosari) si utile	100 €	O doar pentru Blue dCi 135	O	O doar pentru Blue dCi 131	STOSTA	
FLTDIE	Filtru pentru carburant, cu senzor si alerta in cazul prezentei apei	Adaptari complementare (carosari) si utile	- €	S	S	S		
CABADP	Cablaj de adaptare cu 6 cai, pentru: recuperare informatii motor, activare ralantii accelerat, conectare accesorii 12V	Adaptari complementare (carosari) si utile	33 €	O	O	O		
AVFAP	Filtru de particule Diesel (DPF)	Adaptari complementare (carosari) si utile	- €	S	S	S		
RES100	Rezervor combustibil cu capacitate marita (100l)	Adaptari complementare (carosari) si utile	63 €	O	O si S pentru versiunile PFG 1L323 0M PFG 1L323 1M	O		
RES80	Rezervor combustibil (80l)	Adaptari complementare (carosari) si utile	- €	S	S	S		
RALENT	Functie "ralantii accelerat" (posibilitate sporire turatie motor in stationare de la 800 la 1.000 rot/min; valoare parametrabila post-vanzare pana la 2.000 rot/min)	Adaptari complementare (carosari) si utile	22 €	O	O	O		
STOSTA	Sistem Stop&Start - oprirea si redemararea controlata a motorului, pentru reducerea consumului in conditiile unui trafic aglomerat + ESM (Energy Smart Management - recuperarea energiei in momentul franarii)	Adaptari complementare (carosari) si utile	- €	S mai putin Blue dCi 135	-	S mai putin Blue dCi 131		
AVSCR1	Sistem de reducere catalitica pe baza de uree (AdBlue) cu rezervor de capacitate de 28l pentru motorizarile Euro6DTemp.Capacitate necomunicata pentru motorizarile EuroVDTemp	Adaptari complementare (carosari) si utile	- €	S	S	S		
BARTOI	Bare de acoperis transversale (4 bare)	ACCESORII	943 €	O, mai putin versiunile H3	-	O, mai putin versiunile H3		
GALER2	Galerie de acoperis, din aluminiu, cu traversa, dispusa pe lungime, pentru facilitare manipulare marfa	ACCESORII	1.387 €	O, mai putin versiunile H3	-	O, mai putin versiunile H3		
GALERI	Galerie de acoperis, din aluminiu, pentru transport marfuri agabaritice	ACCESORII	1.054 €	O, mai putin versiunile H3	-	O, mai putin versiunile H3		
ATREM	Atelaj pentru remorcare	ACCESORII	333 €	O	O	O		
ECHLPT	Scara din otel pe usa spate, pentru facilitare acces acoperis (incompatibila cu usi cu deschidere 270°)	ACCESORII	333 €	O, mai putin versiunile H3	-	O, mai putin versiunile H3	PARP27 sau PARV27	
NAV0G2 RA42D SPMIR	Sistem Media Nav: ecran tactil 7", navigatie + harta Romania inclusa, conectivitate Bluetooth, port USB, redare media in format MP3, Smart Phone Replication (in prezent indisponibil pentru Romania)	Sisteme audio si navigatie	443 €	O	O	O		
NAV3G5 RAD49A TCU01	Sistem multimedia R-LINK: Navigatie (harta Romaniei inclusa)+ ecran tactil 7" + Radio + Bluetooth + USB + AUX + Handsfree + Conectivitate si aplicatii dedicate (comenzi vocale indisponibile in limba romana) + Smart phone Replication (in prezent indisponibil pentru Romania)	Sisteme audio si navigatie	666 €	O	O	O		
HPSRAD	Preechipare radio (difuzoare + cablaj)	Sisteme audio si navigatie	100 €	O	O	O		
RA419	Radio entry level: USB + MP3, Bluetooth; fara unitate optica CD	Sisteme audio si navigatie	180 €	O	O	O		
RA420	Radio entry level: USB + MP3 + DAB (Digital Audio Broadcasting), Bluetooth; fara unitate optica CD	Sisteme audio si navigatie	200 €	O	O	O		
MAPSUP	Harta Europa (inlocuieste harta Romania; incompatibil cu sistemul Media Nav)	Sisteme audio si navigatie	84 €	O	O	O	RA419, RA420 sau RA42D	RAD49A
RETROE	Oglinzi exterioare cu semnalizator in carcasa, incalzite si reglabile electrica	Vizibilitate	- €	S	S	S		
PREM02	<b>Inaltime carosare maxima:</b> nu se accepta depasirea valorii masini de baza (vezi tabel dimensiuni furgon) <b>Latime carosare maxima:</b> nu se accepta depasirea valorii masini de baza (vezi tabel dimensiuni furgon) <b>Masa rulanta maxim admisa:</b> 2580 kg (Reglementari VI UE)	Detalii carosare	- €	S (motorizari norma Euro 6)	S (motorizari norma Euro 6)	-		

Cod echipament	Denumire / descriere echipament	Categorii	Prêt tarif fara TVA	Tractiune	Cabina dubla	Propulsie	Incompatibilitati cu alte echipamente	Implica
PREM03	<b>Inaltime carosare maxima:</b> respecta limita impusa de Ghidul Carosierului / reglementarile in vigoare <b>Latime carosare maxima:</b> respecta limita impusa de Ghidul Carosierului / reglementarile in vigoare <b>Masa rulanta maxim admisa:</b> respecta limita impusa de Ghidul Carosierului / reglementarile in vigoare <b>Masa rulanta minim admisa:</b> 2355 kg (Reglementari VI UE)	Detalii carosare	- €	-	-	S (motorizari norma Euro VI)		
PREM04	<b>Δ Inaltime carosare maxima:</b> 3450 mm* <b>Δ Latime carosare maxima:</b> 2170 mm* <b>Δ Masa rulanta maxim admisa:</b> 2815 kg <b>Δ = valorile oferite sunt maxime si absolute si pot varia in functie de vehicul si configuratie. Combinatii intre limitele oferite nu se accepta (spre exemplu sunt interzise carosarile cu latime sub limita impusa pentru a avea o inaltime peste limita maxima)</b>	Detalii carosare	- €	0	0	-		
OQNG	Alb Mineral	Culori caroserie	- €	0	0	0		
OV396	Galben Citron	Culori caroserie	- €	0	0	0		
CM031	Orange	Culori caroserie	- €	0	0	0		
TEKNH	Gri astral	Culori caroserie	400 €	0	0	0		
OVKPW	Gri urban	Culori caroserie	- €	0	0	0		
TEJ47	Gri albastrui	Culori caroserie	400 €	0	0	0		
O423	Albastru Saviem	Culori caroserie	- €	0	0	0		
ORNQ	Albastru Volga	Culori caroserie	- €	0	0	0		
NV676	Negru "Nacre"	Culori caroserie	400 €	0	0	0		
O719	Rosu Vif	Culori caroserie	- €	0	0	0		
	Culori "contramarque"	Culori caroserie	400 €	0	0	0		

Legenda : S = dotare - =

Obs.: - numarul total de caractere alfanumerice din dotarea optionala a vehiculului configurat nu trebuie sa depaseasca 100 ;  
- este posibila restrictiunea utilizarii anumitor echipamente/ combinatii de echipamente; va rugam ca pentru detalii de configurare sa contactati agentul dvs. Renault.

Alb Mineral



Galben Citron



Orange



Gri astral



Gri Urban



Gri albastrui



Albastru Saviem



Albastru Volga



Negru "Nacre"



Rosu Vif



# RENAULT

## Noul MASTER FURGON



Model				Master											
				Tractiune				Propulsie							
								Furgon							
				single	single	single	single	RS	RS	RS	RJ	RJ	RJ	RJ	RJ
L1	L2	L3	L3	L3	L4	L4	L3	L4	L4	L4	L4				
H1	H2	H2	H3	H2	H2	H3	H3	H2	H2	H3	H3				
8	10,8	13	14,8	12,4	14,9	17	14,2	14,9	14,9	17	17				
3,5t	3,5t	3,5t	3,5t	3,5t	3,5t	3,5t	4,5t	3,5t	4,5t	3,5t	4,5t				
Numar locuri				2+1											
<b>Dimensiuni exterioare</b>															
Modificat fata de faza 1	Lungime totală	mm	B	5075	5575	6225	6225	6225	6875	6875	6225	6875	6875	6875	6875
	Ampatament	mm	A	3182	3682	4332	4332	3682	4332	4332	3682	4332	4332	4332	4332
Modificat fata de faza 1	Consolă față	mm	C	869	869	869	869	869	869	869	869	869	869	869	869
	Consolă spate	mm	D	1024	1024	1024	1024	1674	1674	1674	1674	1674	1674	1674	1674
	Lățime	fara oglinzi (mm)	G	2070	2070	2070	2070	2070	2070	2070	2070	2070	2070	2070	2070
		cu oglinzi (mm)	G1	2470	2470	2470	2470	2470	2470	2470	2470	2470	2470	2470	2470
	Înălțime totală fără încărcătură	Min (mm)	H	2294	2486	2475	2731	2507	2507	2764	2797	2541	2541	2792	2792
		Max (mm)	H	2307	2499	2488	2744	2527	2527	2786	2815	2557	2557	2808	2808
	Ecartament punte față	mm	E	1750	1750	1750	1750	1750	1750	1750	1750	1750	1750	1750	1750
	Ecartament punte spate	mm	F	1730	1730	1730	1730	1730	1730	1730	1612	1612	1612	1612	1612
	Gardă la sol	Min (mm)	K	186	178	172	169	197	197	197	181	167	167	167	167
		Max (mm)	K	194	185	181	179	208	208	208	191	178	178	178	178
<b>Dimensiuni spațiu marfă</b>															
	Lungime totală	mm	Z1	2583	3083	3733	3733	3733	4383	4383	3733	4383	4383	4383	4383
	Lungime totală la 1100mm de la podea	mm	Z1'	2530	3030	3680	3680	3680	4330	4330	3680	4330	4330	4330	4330
	Lățime maximă	mm	Y3	1765	1765	1765	1765	1765	1765	1765	1765	1765	1765	1765	1765
	Lățime maximă între pasajele roților	mm	Y2	1380	1380	1380	1380	1380	1380	1380	1080	1080	1080	1080	1080
	Înălțimea maximă	mm	EC18	1700	1894	1894	2144	1798	1798	2048	2048	1798	1798	2048	2048
	Volum spațiu cargo (L x W x H)	m <sup>3</sup>	Z1*Y3* EC18	7,75	10,3	12,5	14,1	11,8	14,9	17	13,5	13,9	13,9	15,8	15,8
	Înălțime prag de încărcare	Min (mm)	J	550	548	543	542	674	682	680	704	701	701	700	700
		Max (mm)	J	564	562	557	555	696	704	702	723	717	717	715	715
	Dimensiuni ușă culisantă	Latime	Y4	1050	1270	1270	1270	1270	1270	1270	1270	1270	1270	1270	1270
		Înălțime	Z2	1581	1780	1780	1780	1684	1684	1684	1684	1684	1684	1684	1684
	Dimensiuni ușă spate	Latime	Y1	1580	1580	1580	1580	1580	1580	1580	1580	1580	1580	1580	1580
		Înălțime	Z	1627	1820	1820	1820	1724	1724	1724	1724	1724	1724	1724	1724
<b>MASE</b>															
Modificat fata de faza 1	MTMA	Kg		3500	3500	3500	3500	3500	3500	3500	4500	3500	4500	3500	4500
	Masa proprie, inclusiv a lichidelor și sculelor, mai puțin masa șoferului	Kg		1877	1971	2066	2073	2293	2293	2340	2372	2389	2389	2460	2460
Modificat fata de faza 1	Sarcină utilă	Kg		1623	1529	1434	1427	1207	1207	1160	2128	1111	2111	1040	2040
	Masa maxima admisa pe punte	Fata	Kg	1850	1850	1850	1850	1850	1850	1850	1850	1850	1850	1850	1850
		Spate	Kg	2100	2100	2100	2100	2300	2300	2300	3145	2445	3145	2445	3145
	Masă maxim remorcabilă	Cu sistem de franare	Kg	2500	2500	2500	2500	2500	2500	2500	3000	3000	3000	3000	3000
		Fara sistem de franare	Kg	750	750	750	750	750	750	750	750	750	750	750	750
<b>Perfomante in viraj</b>															
	Rază de bracaj între ziduri	m		12,5	14,1	16,2	16,2	14,1	16,2	16,2	14,1	16,2	16,2	16,2	16,2
	Rază de bracaj între trotuare	m		12	13,6	15,7	15,7	13,6	15,7	15,7	13,6	15,7	15,7	15,7	15,7
<b>Rezervor</b>															
	Carburant (standard / optional)	l.										80 / 105			
	Soluție AdBlue											22*			

\* valoare orientativa (inca neconfirmata)

Valorile prezentate sunt supuse procesului local de omologare si pot suferi modificari



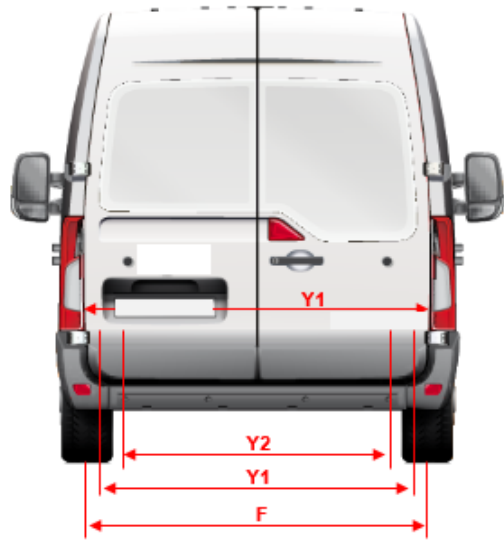
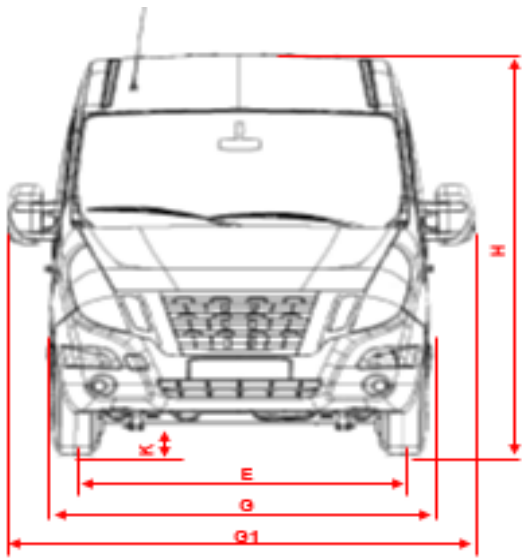
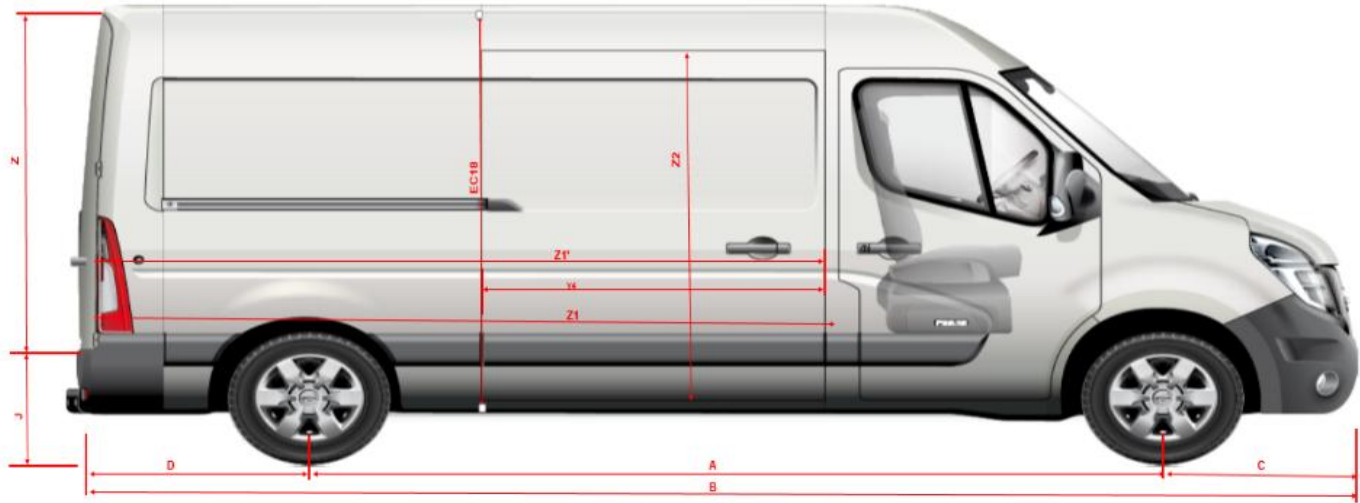

# RENAULT

## Noul MASTER FURGON



Lungime	mm	L3	
Latime	mm	H2	
Numar locuri	pasageri+sofer	6+1	
Volum	m <sup>3</sup>	9	
Greutate	Kg	3500	
Tansmisie	tractiune / propulsie	Tractiune	
Roti spate	(RS / RJ)	RS	
<b>DIMENSIUNI EXTERIOARE</b>			
Lungime totală	mm	B	6225
Ampatament	mm	A	4332
Consolă față	mm	C	869
Consolă spate	mm	D	1024
Lățime	fără oglinzi (mm)	G	2070
	cu oglinzi (mm)	G1	2470
Înălțime totală fără încărcătură	Min (mm)	H	2475
	Max (mm)	H	2496
Ecartament	față (mm)	E	1750
	spate (mm)	F	1730
Gardă la sol	Min (mm)	K	n/a
	Max (mm)	K	172
<b>DIMENSIUNI ZONA CARGO</b>			
Lungime totală	mm	Z1	2825
Lungime totală la 1100mm de la podea	mm	Z1'	2640
Lățime maximă	mm	Y3	1765
Lățime maximă între pasajele roților	mm	Y2	1380
Înălțimea maximă	mm	EC18	1894
Volum spațiu cargo	m <sup>3</sup>	Z1*Y3* EC18	8,83
	Min (mm)	J	543
Înălțime prag de încărcare	Max (mm)	J	557
	Lățime (mm)	Y4	1270
Dimensiuni ușă culisantă	Înălțime (mm)	Z2	1780
	Lățime (mm)	Y1	1580
Dimensiuni ușă spate	Lățime (mm)	Y1	1580
	Înălțime (mm)	Z	1820
<b>MASE</b>			
MTMA	Kg	3500	
Masa proprie, inclusiv a lichidelor și sculelor, mai puțin masa șoferului	Kg	2270	
Sarcină utilă	Kg	1230	
Masă maxim admisă axa față	Kg	1850	
Masă maxim admisă axa spate	Kg	2100	
Masă maxim remorcabilă cu sistem de frânare	Kg	2500	
Masă maxim remorcabilă fără sistem de frânare	Kg	750	
<b>DIMENSIUNI VIRAJE</b>			
Rază de brațaj între ziduri	m	16,2	
Rază de brațaj între trotuare	m	15,7	
Rezervor (standard / optional)	l	80/105	
Rezervor Adblue	l	22	

Modificat

Modificat

Modificat

Modificat

