

DACIA SPRING

100% ELECTRIC



PENTRU VIAȚA DE ZI CU ZI

Restilizată, conectată, Dacia Spring 100% electrică este și mai atractivă cu design-ul său modern și robust, cu interiorul spațios și inteligent. Concepută pentru viața reală, reunește mai mult ca oricând toate atuurile pentru a te seduce.



**225 KM
AUTONOMIE⁽¹⁾**

**VOLUM RECORD
PENTRU PORTBAGAJ:
308 LITRI⁽²⁾**

**SISTEM MULTIMEDIA
MEDIA NAV LIVE⁽³⁾**

**SISTEM DE FIXARE
YOUCLIP**

**ÎNCĂRCĂTOR RAPID
COMBO DC 40 kW⁽⁴⁾**

(1) În ciclu mixt. (2) 288 dm³ (norma VDA). (3) Opțional pe versiunea de 100CP.
(4) Opțional.

MENIU INTERACTIV

01. DESIGN

02. PLĂCEREA CONDUSULUI

03. CONECTIVITATE

04. DESIGN INTERIOR

**05. SISTEME DE ASISTENȚĂ
LA CONDUS**

**06. ECHIPAMENTE ȘI
ACCESORII**

REDESENAT, RESTILIZAT, IREZISTIBIL

Cu un aspect nou și un interior complet redesenat, modelul electric marca Dacia face din nou senzație, rămânând la fel de accesibil. Mai robust și mai stilat, aspectul său de crossover compact iese în evidență și se afirmă din orice unghi, datorită gardei la sol înălțate, a aripilor și grilei ranforsate, precum și noilor jante de 15”.



Semnătura luminoasă emblematică în formă de Y energizează partea frontală a mașinii.



Motive de inspirație urbană pe bara de protecție față



Faruri LED cu semnătură luminoasă în formă de Y



Elemente decorative de culoare neagră pe ușile laterale

O NOUĂ AMBIANȚĂ INTERIOARĂ

Designul interior este redesenat, pe principii ce țin de ergonomie, estetică și calitate percepută. Elementele colorate și pictogramele de control iluminate adaugă o notă de modernitate.



Designul funcțional al bordului este structurat în jurul ecranului multimedia de 10,1" și al tabloului de bord digital de 7" pe care sunt afișate toate informațiile despre vehicul. Selectorul de viteze, volanul reglabil pe înălțime, tapițeria sunt detalii importante pentru un stil și mai distinctiv.



Selector de viteze e-shifter

[CONFIGUREAZĂ ȘI COMANDĂ](#)



FLUIDITATE ȘI DINAMISM

Mobilitatea electrică este o plăcere cu Dacia Spring: este silențioasă, condusul este fluid, iar răspunsul la comenzi este prompt.



În ceea ce privește performanța, poți conduce aproximativ 225 km în ciclul combinat sau 315 km în ciclul urban, fără a avea nevoie de reîncărcare sau poți să mărești autonomia de la 20% la 80% în 29 de minute cu încărcarea rapidă*. „Modul B” - mod de frânare regenerativă - recuperează energia atunci când frânezi și face condusul mai ușor.

De asemenea, poți profita de tehnologia de încărcare V2L bidirecțională, conectând dispozitivele electrice de zi cu zi la Spring-ul tău.



Încărcare bidirecțională V2L

* Adaptor încărcare rapidă DC 40kW pentru versiunile expression și extreme (70CP și 100CP).

[CONFIGUREAZĂ ȘI COMANDĂ](#)



ȘI MAI CONECTATĂ

Sistemul multimedia Media Nav Live* îți simplifică viața de zi cu zi. Pe ecranul tactil mare de 10,1", beneficiezi de asistență pentru navigație cu hărți mereu actualizate și informații despre trafic în timp real (incluse timp de 8 ani). Replicarea wireless pentru smartphone (Android Auto™ sau Apple CarPlay®), îți îmbogățește experiența la volan. În cele din urmă, obții informații complete despre condus și consum pe tabloul de bord digital de 7".



Serviciile conectate îți permit să programezi încărcarea sau să preîncălzești mașina de la distanță, totul cu ajutorul telefonului tău inteligent.



Navigație actualizată permanent și date trafic în timp real

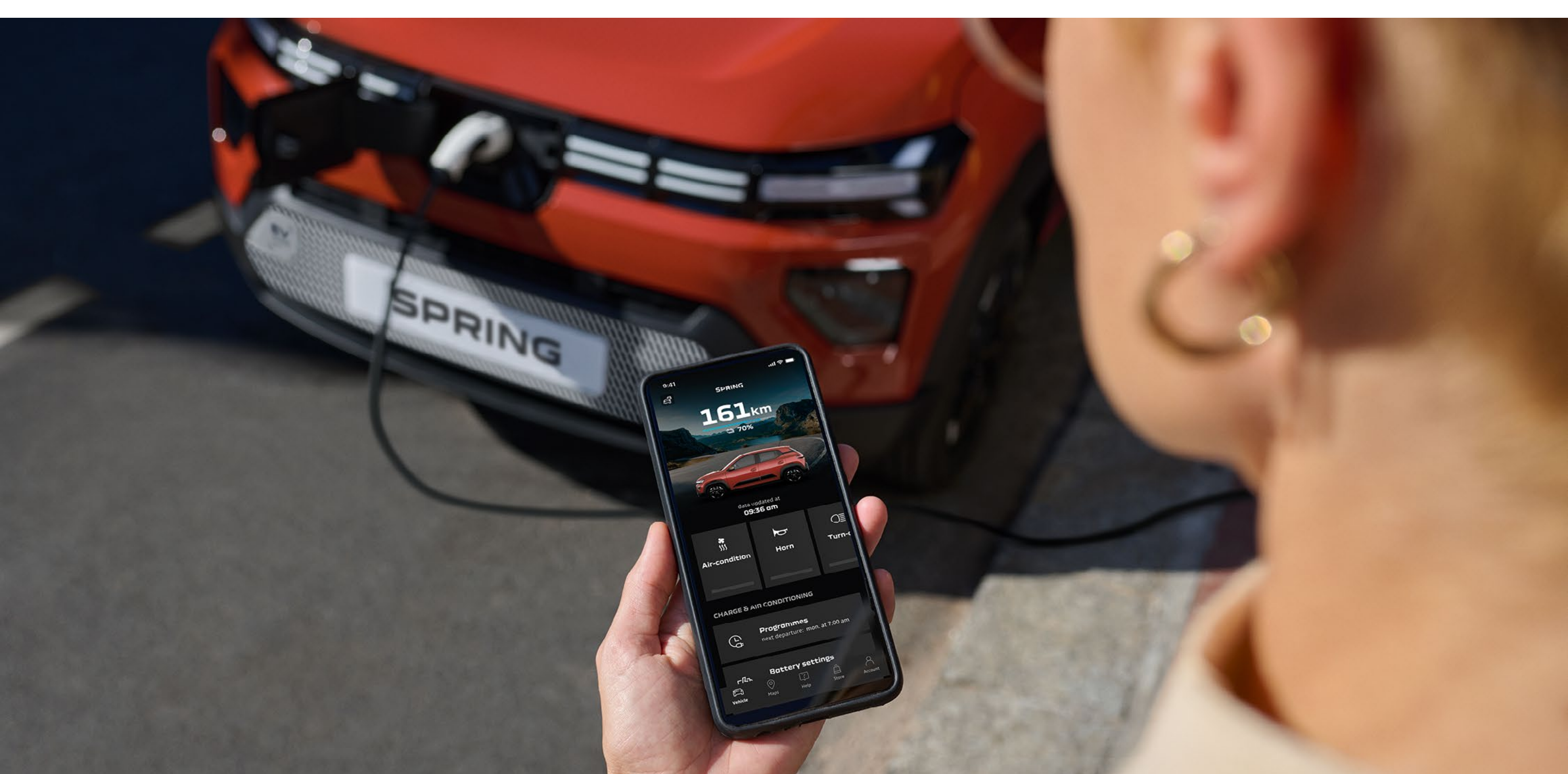

Aplicația MY Dacia

*Pachet City: Disponibil în funcție de țară pentru versiunile cu ecran central de 10,1". Android Auto™ este o marcă comercială a Google Inc. Apple CarPlay® este o marcă comercială a Apple Inc.

CONFIGUREAZĂ ȘI COMANDĂ



COMPACTĂ ȘI SPAȚIOASĂ

Dacia Spring este surprinzătoare în privința spațiului interior, oferind 4 locuri confortabile, precum și numeroase spații de depozitare: până la 32 litri pentru a depozita obiectele tale personale.

Și, pentru și mai multe posibilități, o gamă largă de accesorii, cum ar fi suporturi pentru pahare și un spațiu de depozitare ingenios sub capotă, care oferă un volum util suplimentar de 35 de litri.



Cu cea mai bună capacitate de depozitare din categoria sa, portbagajul record de 308 litri și sistemul său de fixare multifuncțional YouClip, Dacia Spring îți ușurează viața de zi cu zi.



Sistemul de fixare multifuncțional YouClip



Spațiu de depozitare sub capotă, care oferă un volum util suplimentar de 35 de litri.



308 litri portbagaj/208 dm³ (VDA Standard)

[CONFIGUREAZĂ ȘI COMANDĂ](#)



CONDUCI ÎN DEPLINĂ SIGURANȚĂ

La Dacia, siguranța a fost întotdeauna în centrul preocupărilor noastre. Construită pe cea mai recentă platformă concepută pentru vehiculele noastre, Dacia Spring are o structură de caroserie ranforsată și sisteme de asistență de nouă generație. Folosind butonul My Safety poți personaliza unele dintre aceste sisteme de asistență. Cu Dacia, conduci în siguranță.

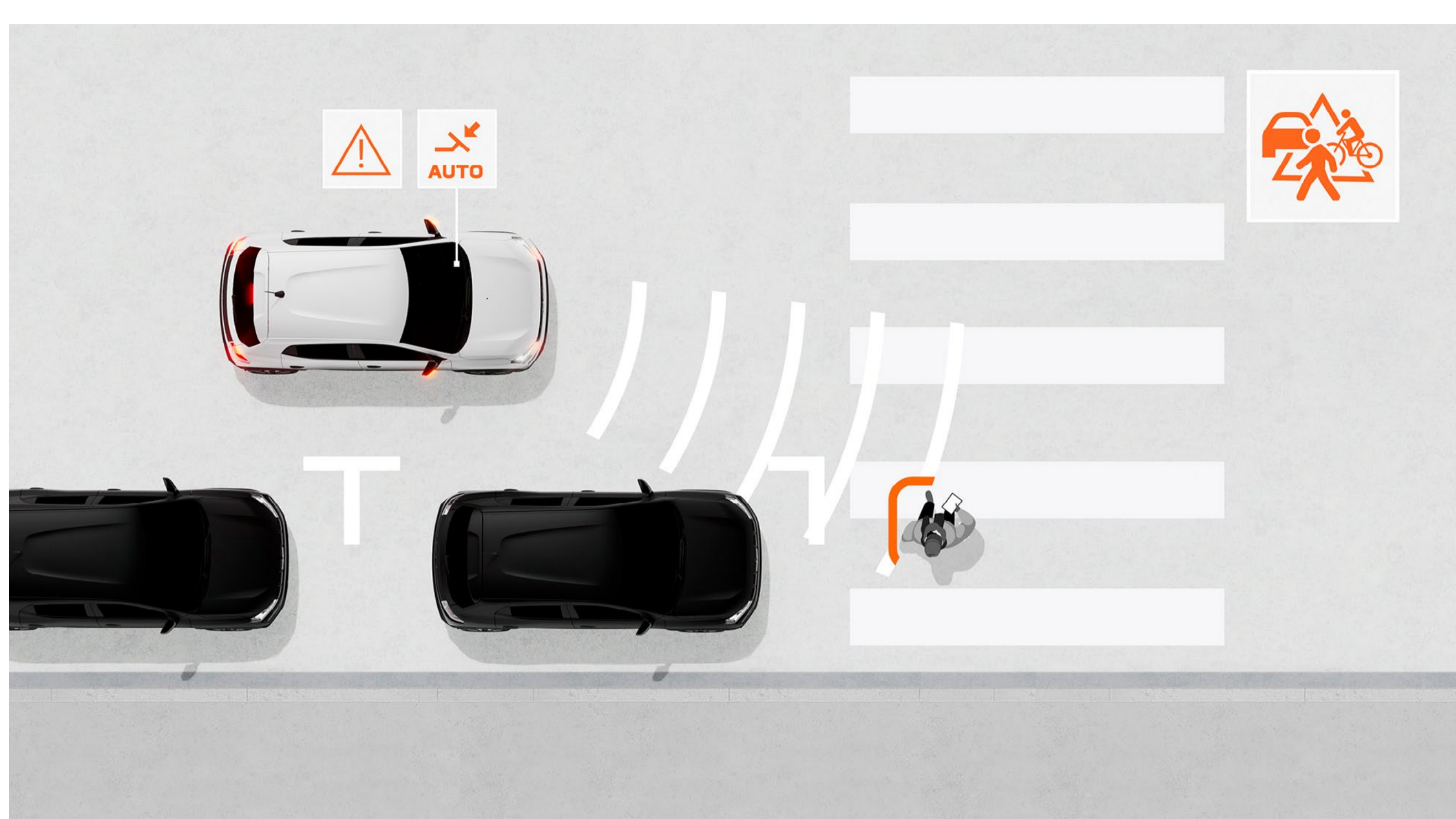

FRÂNARE AUTOMATĂ DE URGENȚĂ (AEBS) CU DETECȚIE PIETONI ȘI BICICLIȘTI

Acest sistem previne riscul coliziunii frontale care implică alte vehicule, pietoni sau bicicliști în linie dreaptă sau la intersecții. Acesta alertează șoferul și poate frâna automat vehiculul dacă este necesar.

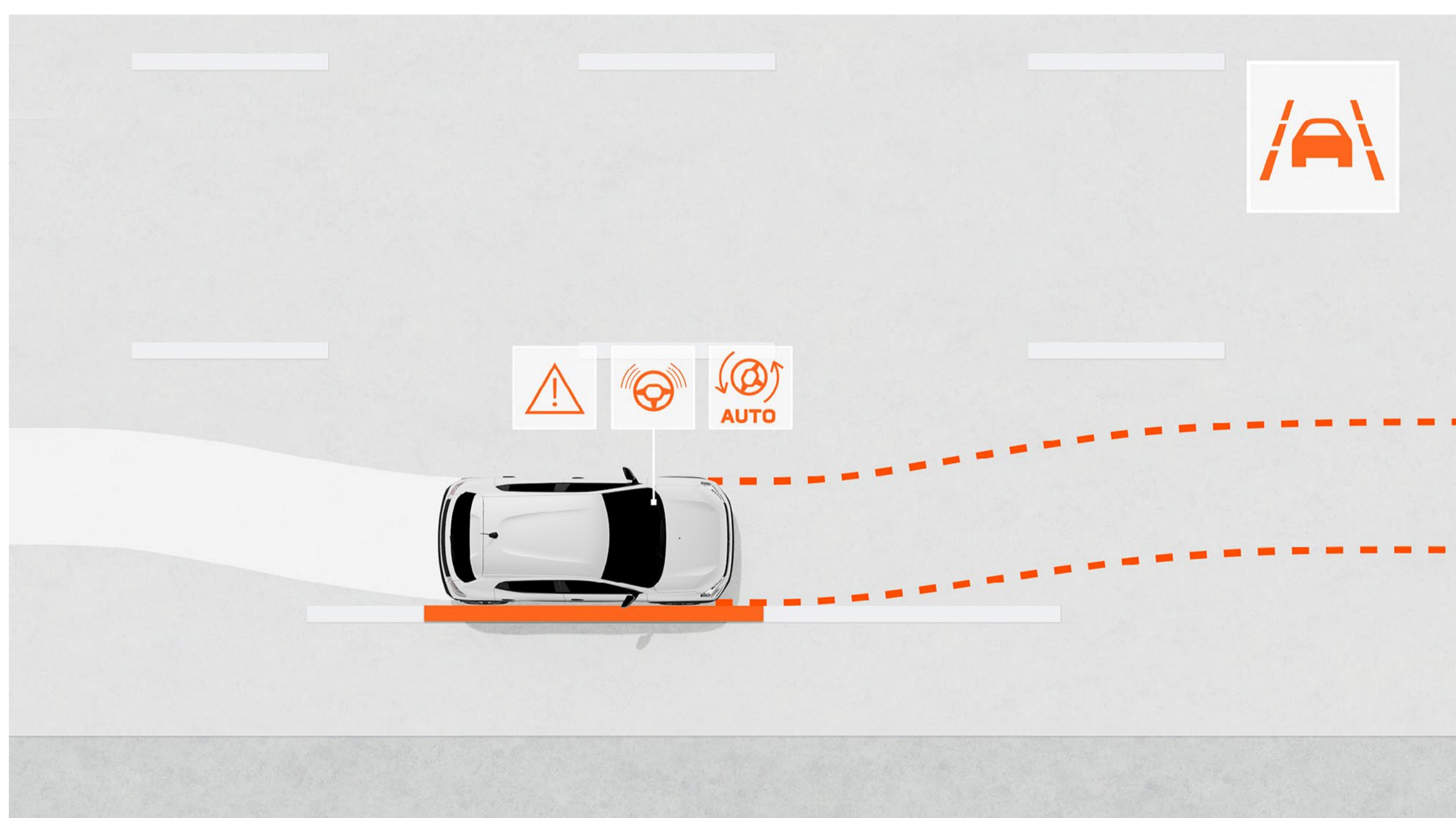

ASISTENȚĂ PENTRU PĂSTRAREA BENZII

Această asistență monitorizează traiectoria vehiculului pe banda sa și o corectează dacă este necesar printr-o acțiune automată asupra direcției.

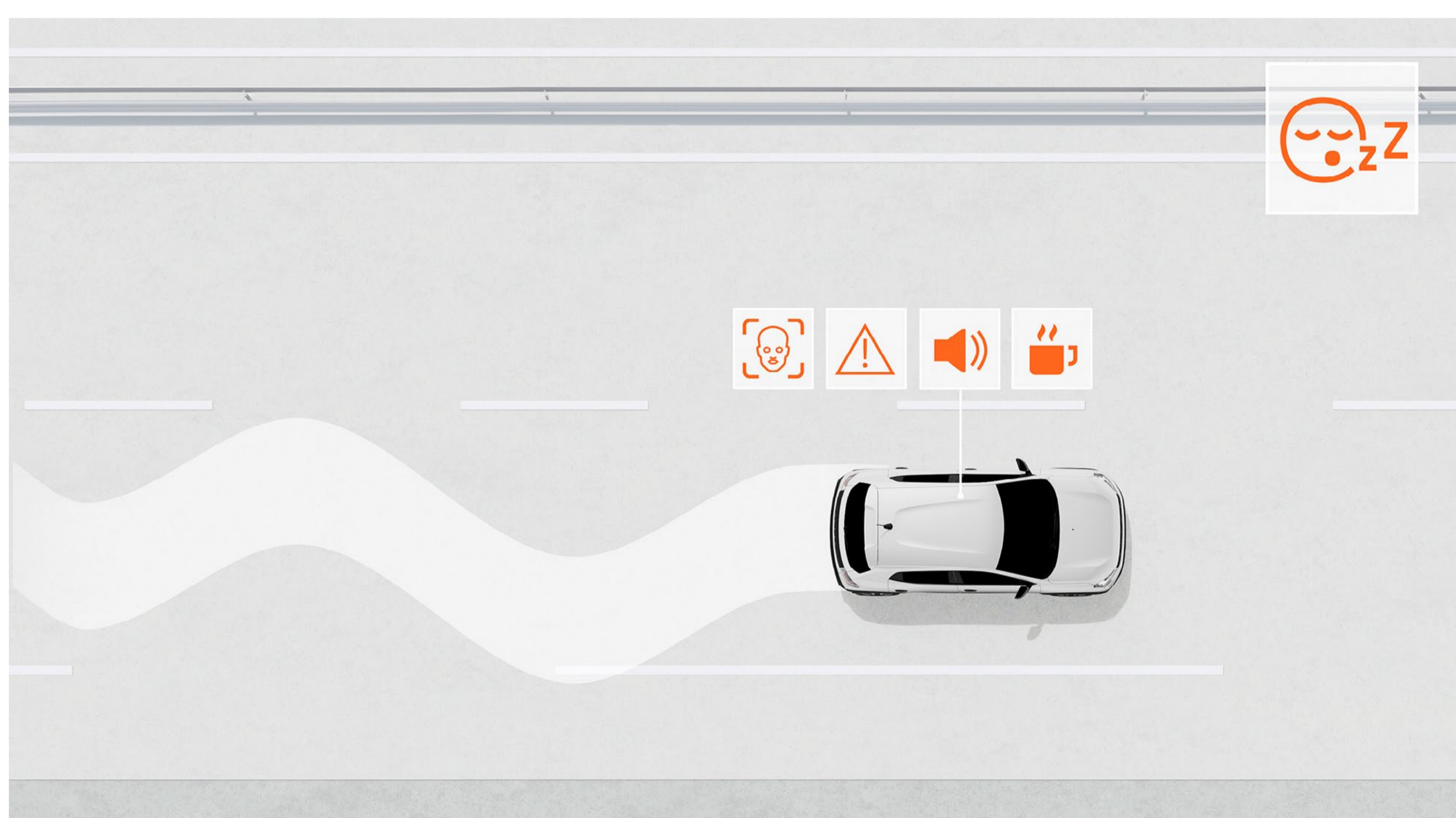

SISTEM DE DETECȚIE A OBOSELII ȘOFERULUI

Acest ajutor avertizează șoferul în caz de oboseală detectată pentru a-l încuraja să ia o pauză.

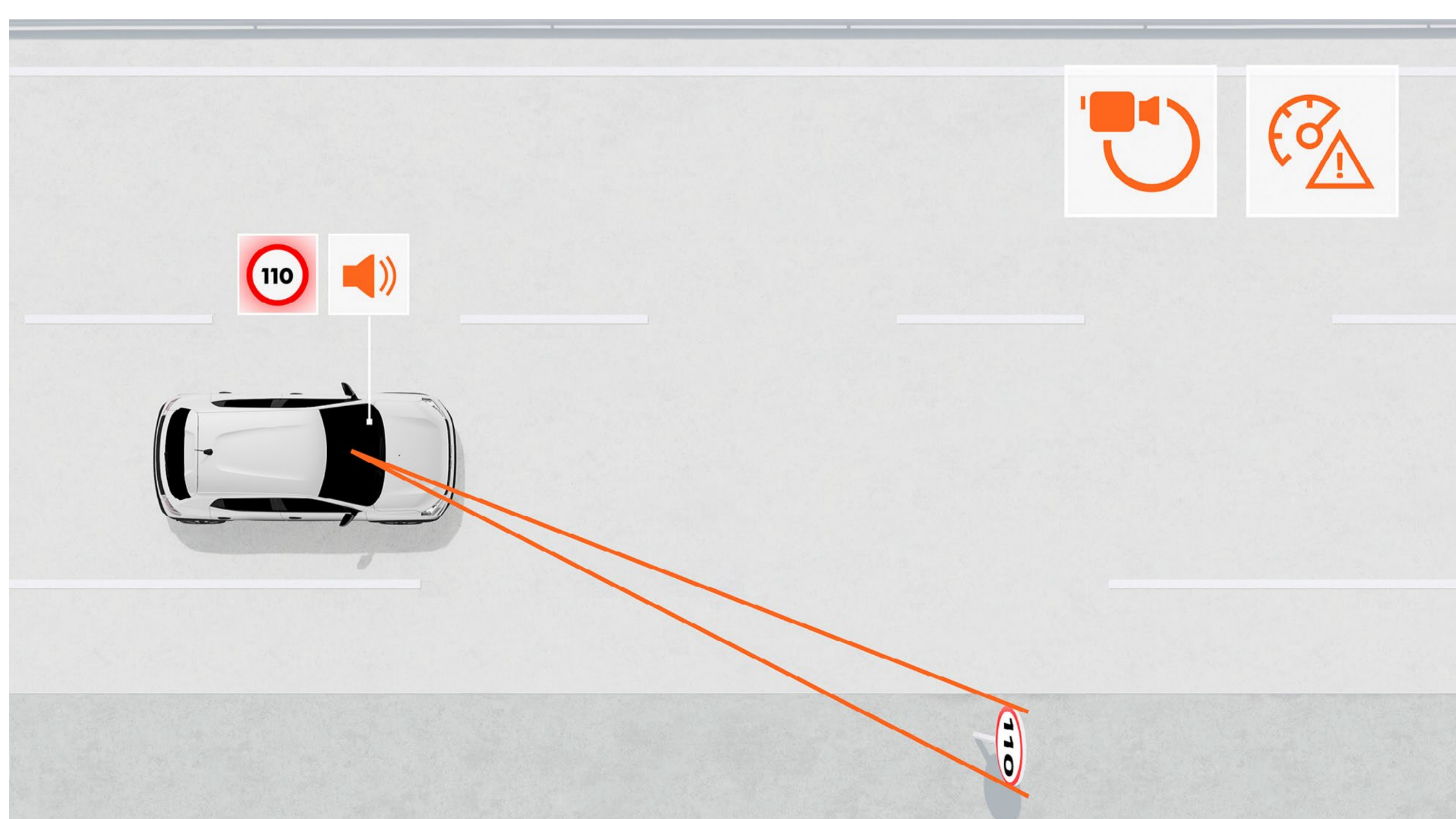

RECUNOAȘTERE SEMNE DE CIRCULAȚIE CU ALERTĂ DEPĂȘIRE VITEZĂ

Acest sistem indică în timp real viteza maximă pe drumul parcurs și avertizează șoferul în caz de depășire cu alerte vizuale și sonore (poate fi dezactivat).

CONFIGUREAZĂ ȘI COMANDĂ



DESCOPERĂ ECHIPAMENTELE

CULORI



NIVELURI DE ECHIPARE



ACCESORII



MOTORIZĂRI



ECHIPAMENTE ȘI OPȚIUNI



DIMENSIUNI

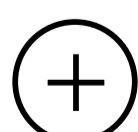

07. CULORI

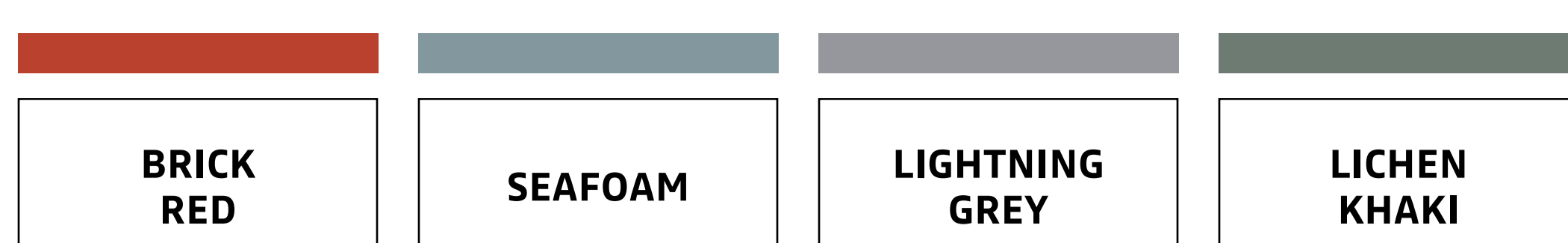

BRICK RED⁽¹⁾



SEAFOAM⁽¹⁾



LIGHTNING GREY⁽²⁾



LICHEN KHAKI⁽¹⁾



SLATE BLUE⁽¹⁾



KAOLIN WHITE⁽¹⁾

(1) Vopsea opacă. (2) Vopsea metalică.
Imagini cu titlu de prezentare.

DESCARCĂ DACIA AR

07. NIVELURI DE ECHIPARE

expression



ECHIPAMENTE PRINCIPALE

expression

DESIGN EXTERIOR

- Inserții de culoare gri megalith în barele de protecție din față și din spate
- Elemente decorative de culoare neagră pe ușile laterale
- Mânere exterioare uși în culoarea caroseriei
- Capace pentru roți de 15" model Resia

DESIGN INTERIOR

- Tapițerie în două tonuri cu logo-ul Dacia embosat
- Mânere interioare uși de culoare gri

CONFORT

- Aer condiționat manual

OPȚIUNI

- Pachet Techno: ecran de 10,1", cameră video pentru marșarier, 2 porturi USB, replicare smartphone prin cablu și wireless, servicii conectate
- Adaptor încărcare rapidă DC 40kW (80% încărcare în 56 min)

extreme



ECHIPAMENTE PRINCIPALE extreme = expression+

DESIGN EXTERIOR

- Elemente de design Copper Brown: capace oglinzi laterale, emblemă capace de 15" model Danube, logo Dacia pe hayon
- Stickere cu inscripția „Spring” pe panourile laterale ale ușilor
- Stickere decorative pe barele de protecție față și spate

DESIGN INTERIOR

- Tapițerie mixtă din tep și material textil cu logo Dacia embosat
- Covoarașe din cauciuc pentru partea din față și praguri de ușă cu modele topografice
- Accente de Copper Brown pe grilele de ventilație centrale și laterale

CONFORT

- Cameră de marșarier
- Oglinzi electrice
- Geamuri electrice spate

MULTIMEDIA

- Media display cu ecran tactil de 10" servicii conectate și Bluetooth®
- 2 prize USB iluminate

CONECTIVITATE*

- Programare a încărcării la bord și de la distanță cu aplicația MY Dacia, care permite: localizarea vehiculului, informații despre încărcarea bateriei, programare încărcare, pornirea aerului condiționat sau preîncălzirea (setate anterior în vehicul) de la distanță

OPȚIUNI

- Pachet Power: Adaptor încărcare rapidă DC 40kW, priză de încărcare bidirecțională V2L
- Pachet City: Media Nav Live și senzori acustici față

*în funcție de țară

CONFIGUREAZĂ ȘI COMANDĂ



07. ACCESORII



BARE DE PAVILION DECORATIVE

Conferă-i mașinii tale un stil de aventurier cu aceste 2 bare decorative de pavilion, a căror montare longitudinală se face fără găurirea caroseriei.



SPAȚIU DE DEPOZITARE SUB CAPOTA MOTORULUI

Profită de spațiul de sub capota motorului care îți permite să adaugi încă 34 de litri de depozitare. O soluție ingenioasă, care îți permite să aranjezi mai bine cablurile. Gata cu cablurile întinse în portbagaj!



SUPORT DEPOZITARE PE PODEA DUBLĂ PORTBAGAJ

Complet integrat în forma portbagajului, acest suport îți oferă trei compartimente special dimensionate pentru a găzdui cablurile de încărcare sau alte obiecte precum trusa de prim ajutor.



ÎNCĂRCĂTOR SEMIINTEGRAT MAGSAFE CU INDUCȚIE PENTRU SMARTPHONE

Un suport discret atașat la ecran, acest dispozitiv încorporează un cap magnetic cu dublă funcție: suport și încărcător. Datorită articulației sferice, încărcătorul de 15W oferă o orientare flexibilă a telefonului, asigurând în același timp o poziție stabilă și o navigare fluidă. Compatibil cu cea mai recentă tehnologie MagSafe și carcusele magnetice, permite montarea ușoară cu o singură mână, menținând în același timp vizibilitatea ecranului.



COTIERĂ

Îmbunătățește-ți confortul în timpul călătoriei, beneficiind în același timp de spațiu suplimentar de depozitare. În această cotieră poți păstra la îndemână toate obiectele personale mici.



SUPORT PAHAR 3D

Decorează și organizează consola centrală cu suportul ingenios pentru pahare, realizat folosind tehnologia de printare 3D.

07. MOTORIZĂRI

	electric 70	electric 100
MOTOR		
Motorizare (cod)	4DB*420	4DB*420
Tehnologie motor electric	Motor Sincron cu Magnet Permanent	Motor Sincron cu Magnet Permanent
Putere maximă kW/CP	52 Kw/75CP	75 kW/100CP
Cuplu maxim Nm CEE (Nm)/în regim (tr/min)	137 Nm	137 Nm
Tip Omologare	WLTP	WLTP
AUTONOMIE		
Medie autonomie conform WLTP Combinat (km)	226	225
BATERIE		
Capacitate (kWh)	24,3	24,3
Greutate baterie (kg)	204	204
Densitate (Wh/Kg)	119	119
Tehnologie	litium-fier fosfat (LFP)	litium-fier fosfat (LFP)
Tensiune totală (V)	344.52	344.52
Număr de module/celule	0/108	0/108
TIMP DE ÎNCĂRCARE		
Încărcător/curent monofazic de la 2 până la 6,6 kW		
Priză domestică 2,3 kW - Priză Green Up 10A (20-100%)	10h11min	10h11min
Wallbox 3,7 kW - Priză Green Up 16A (20-100%)	6h35min	6h35min
Wallbox 7,4 kW - Bornă monofazică 32A (20-100%)	3h20min	3h20min
Încărcare rapidă DC 125A (20-80%)	0h29	0h29
CUTIE DE VITEZE		
Tip cutie de viteză	Cutie de viteze automată cu reductor	Cutie de viteze automată cu reductor
Număr de rapoarte	1	1
PERFORMANȚE		
Viteză maximă (km/h)	125	125
0-50 km/h (s)	4	4
0-100 km/h (s)	12,3	9,6
1.000 m D.A. (s)	35,3	32,24
CONSUM* WLTP		
Consum în ciclu mixt (Wh/km)	124	124
Consum în oraș (Wh/km)	79	80
PNEURI		
Dimensiuni omologate	165/65 R15, 165/70 R14	165/65 R15
SISTEME DE ASISTENȚĂ CONSUM REDUS		
Funcție/Mod ECO	DA	DA
DIRECȚIE		
Tip sistem direcție	Asistată electric	Asistată electric
Diametru de bracăj între trotuare (m)	9,63 m	9,63 m
FRÂNE		
Față	Discuri ventilate Ø238	Discuri ventilate Ø238
Spate	Tambur 170 mm	Tambur 170 mm
AERODINAMICĂ		
SCx	14" = 0,660, 15" = 0,665	15" = 0,665
MASE (kg)		
Masă proprie rulată min/max	974/984	1.009/1.013
Masă totală autorizată (MTR)	1.344	1.344
Masă maximă autorizată (cu încărcare MMAC)	1.344	1.344
Masă maximă remorcabila cu frânare/fără frânare	Neautorizată	Neautorizată

* Consumul și emisiile declarate sunt determinate în urma unor teste efectuate într-un laborator acreditat, în condițiile standard impuse de reglementările în vigoare la data fabricației vehiculului, în conformitate cu prevederile Regulamentul European 715/2007, cu modificările și completările ulterioare. Consumul de carburant și emisiile de CO₂ ale unui autoturism depind nu doar de randamentul său energetic, ci și de comportamentul la volan și de alți factori care nu țin de tehnică.

CONFIGUREAZĂ ȘI COMANDĂ



07. ECHIPAMENTE ȘI OPTIUNI

expression

extreme

PREZENTARE EXTERIOARĂ

Faruri de zi LED cu aprindere automată	•	•
Faruri spate cu semnătură luminoasă Dacia în formă de Y	•	•
Mânere de uși exterioare	culoarea caroseriei	culoarea caroseriei
Capace oglinzi exterioare	efect granulat negru	Copper Brown
Jante de oțel de 14"	-	-
Jante de oțel de 15"	Design Resia	Design Danube
Bandouri laterale	•	•
Bandouri laterale cu textul „Spring”	-	•
Logo Dacia pe hayon	alb	Copper Brown

PREZENTARE INTERIOARĂ

Contur aeratoare laterale	Steel grey	Copper Brown
Mânere de uși interioare	Steel grey	Steel grey
Tapițerie	În două tonuri cu logo-ul Dacia embosat	Mixtă din tep și material textil cu logo Dacia embosat
Buton de control al aerului condiționat	gri	gri

SIGURANȚĂ ACTIVĂ ȘI PASIVĂ

Recunoaștere semne de circulație cu alertă depășire viteză	•	•
Apel de urgență (E-call)	•	•
Sistem de frânare antiblocare (ABS) + urgență	•	•
Asistență la frânare (EBA) cu semnal de oprire de urgență	•	•
Frânare automată de urgență (AEBS) cu detectare vehicule, pietoni, bicicliști sau motocicliști	•	•
Alertă pentru schimbarea benzii de deplasare	•	•
Asistență pentru păstrarea benzii de deplasare	•	•
Sistem de monitorizare a atenției șoferului	•	•
Buton My Safety pentru pentru a gestiona cu ușurință sistemele de asistență a șoferului ⁽¹⁾	•	•
„Rescue Code [®] ” QR Code față/spate	•	•
Sistem pentru controlul traiectoriei (ESC) ⁽¹⁾ cu asistență pentru pornirea din rampă (HSA)	•	•
Airbag șofer	•	•
Airbag frontal pasager, deconectabil	•	•
Airbag-uri laterale pentru umăr și cortină	•	•
Centuri de siguranță față și spate cu pretensionare pirotehnică	•	•
Detectare presiune pneuri	•	•
Kit de reparație	•	•
Sistem de fixare Isofix pentru scaune copii pe locurile din spate	•	•
Frână de parcare manuală	•	•

SIGURANȚĂ ȘI SISTEME DE ASISTENȚĂ

Direcție asistată electric	•	•
YouClip - 3 puncte de fixare accesorii compatibile ⁽¹⁾	•	•
Tablou de bord 7"	•	•
Martor necuplare/decuplare centuri siguranță pentru toate locurile	•	•
Eco Mode	•	•
Cruse Control	•	•
Senzori de parcare	•	•
Cameră de marșarier	○(vezi pachete)	•

•: disponibil în standard; ○: disponibil ca opțiune; - : indisponibil. (1) Pentru sisteme de asistență la condus configurabile.

expression

extreme

VIZIBILITATE

Lunetă încălzită	•	•
Oglinzi laterale electrice	-	•

CONFORT

Aer condiționat manual	•	•
Mod dedicat pentru frânare regenerativă (modul B pe selectorul de viteze cu schimbarea electronică)	•	•
Închidere centralizată cu telecomandă și cheie	•	•
Geamuri electrice față	•	•
Geamuri electrice spate	-	•
1 priză 12 V în față	•	•
Volan reglabil pe înălțime	•	•

MULTIMEDIA & AUDIO

Media Control: radio DAB, 1 priză USB-C, 2 difuzoare, conexiune Bluetooth® cu comenzi pe volan, noua aplicație pentru smartphone Dacia Media Control	•	-
Media Nav Live: sistem multimedia cu ecran tactil 10,1", navigație conectată cu actualizare automată hărți, radio DAB, replicare smartphone prin cablu USB sau wifi, 2 prize USB-C, conexiune Bluetooth®, comenzi pe volan, 2 difuzoare, app store Dacia și pachet servicii la distanță* (vezi Servicii conectate)	○	•

ÎNCĂRCARE

Cablu de încărcare tip 2, modul 3, pentru utilizare casnică în Wallbox sau stații de încărcare publice*	• (în funcție de țară)
Cablu de încărcare Mod 2 - 10 A	○ (în funcție de țară)
Adaptor încărcare rapidă DC 40kW (80% încărcare în 56 min)	○ -

SERVICII CONECTATE*

Pachet servicii la distanță (prin aplicația My Dacia) inclus timp de 8 ani: - Găsește-mi vehiculul (geolocalizare de la distanță pe o hartă) - Datele de pe tabloul meu de bord (distanța parcursă, autonomia, starea de încărcare etc.) - Programarea încărcării - Acțiune de la distanță: setarea temperaturii, încărcarea etc.	○ (vezi pachet)	•
FOTA (Firmware Over The Air): pentru instalarea de patch-uri software direct pe mașină, fără a fi nevoie de intervenția dealerului (până la 5 ani)	○ (vezi pachet)	•
Pre-echiparea vehiculului pentru asigurarea auto conectată „Plătește pe măsură ce conduci” și/sau „Plătește cum conduci” fără a fi nevoie de o unitate suplimentară ⁽²⁾	○ (vezi pachet)	•

PACHETE

Pachet Techno: Media Display 10", asistență video la parcare cu spatele	○	•
Pachet Power: Adaptor încărcare rapidă DC 40kW + Priză de încărcare bidirecțională V2L	-	○
Pachet City: Media Nav Live și senzori acustici față	-	○

• : disponibil în standard; ○ : disponibil ca opțiune; - : indisponibil. * În funcție de țară. (1) Pentru sisteme de asistență la condus configurabile. (2) Servicii de asigurare conectate disponibile în funcție de companiile de asigurări: te rugăm să contactezi asigurătorul tău.

CONFIGUREAZĂ ȘI COMANDĂ



07. DIMENSIUNI

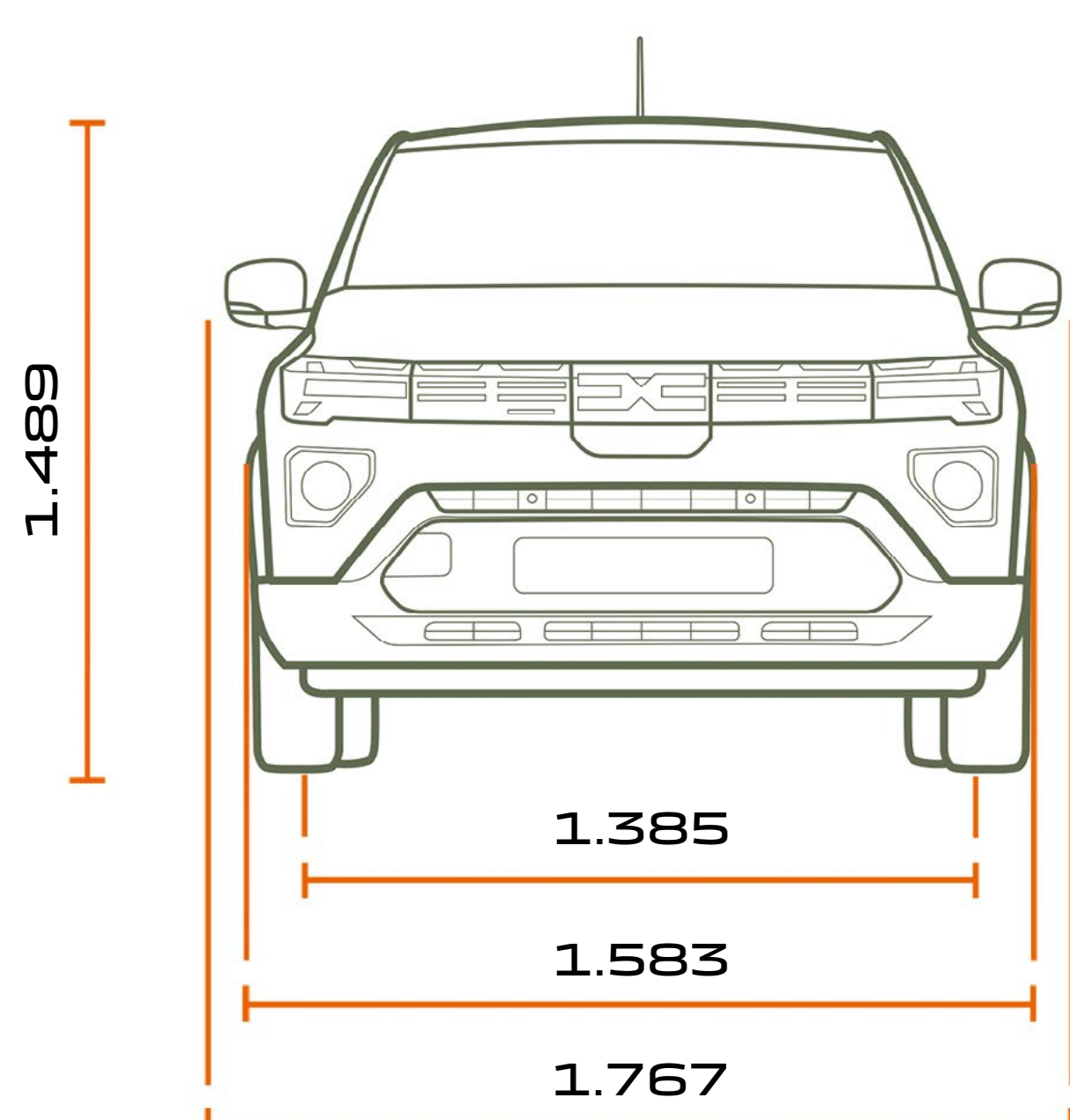

VEDERE FRONTALĂ

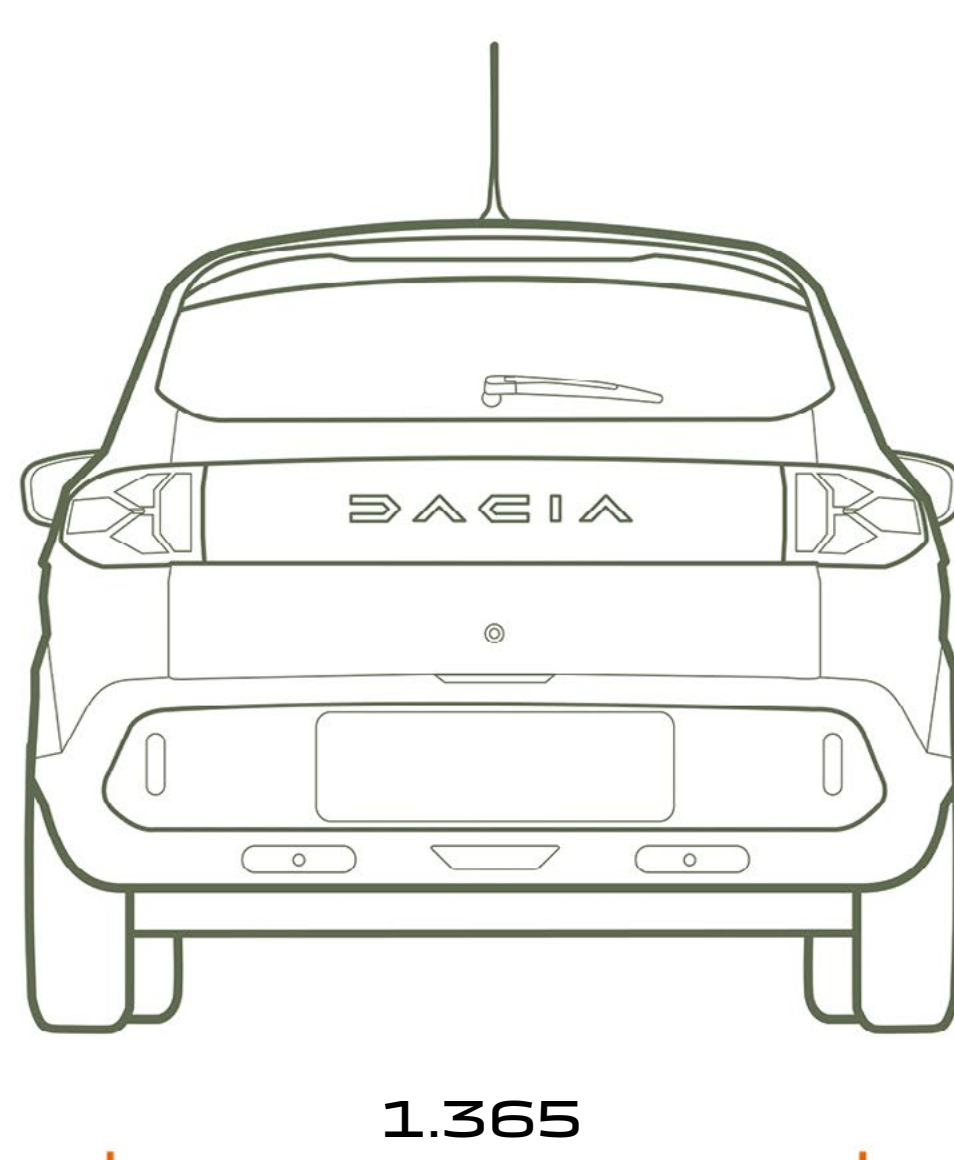

VEDERE DIN SPATE

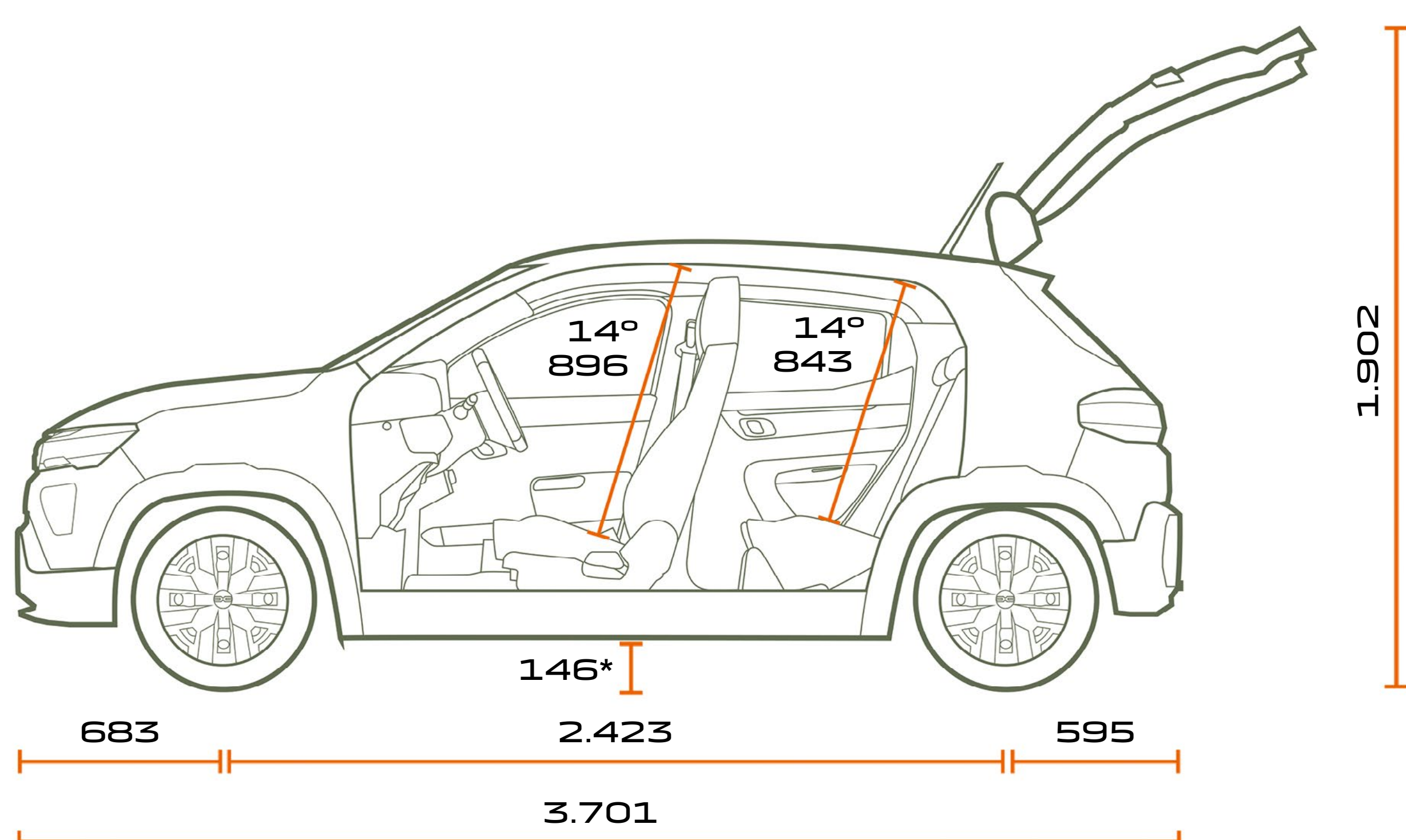

VEDERE LATERALĂ

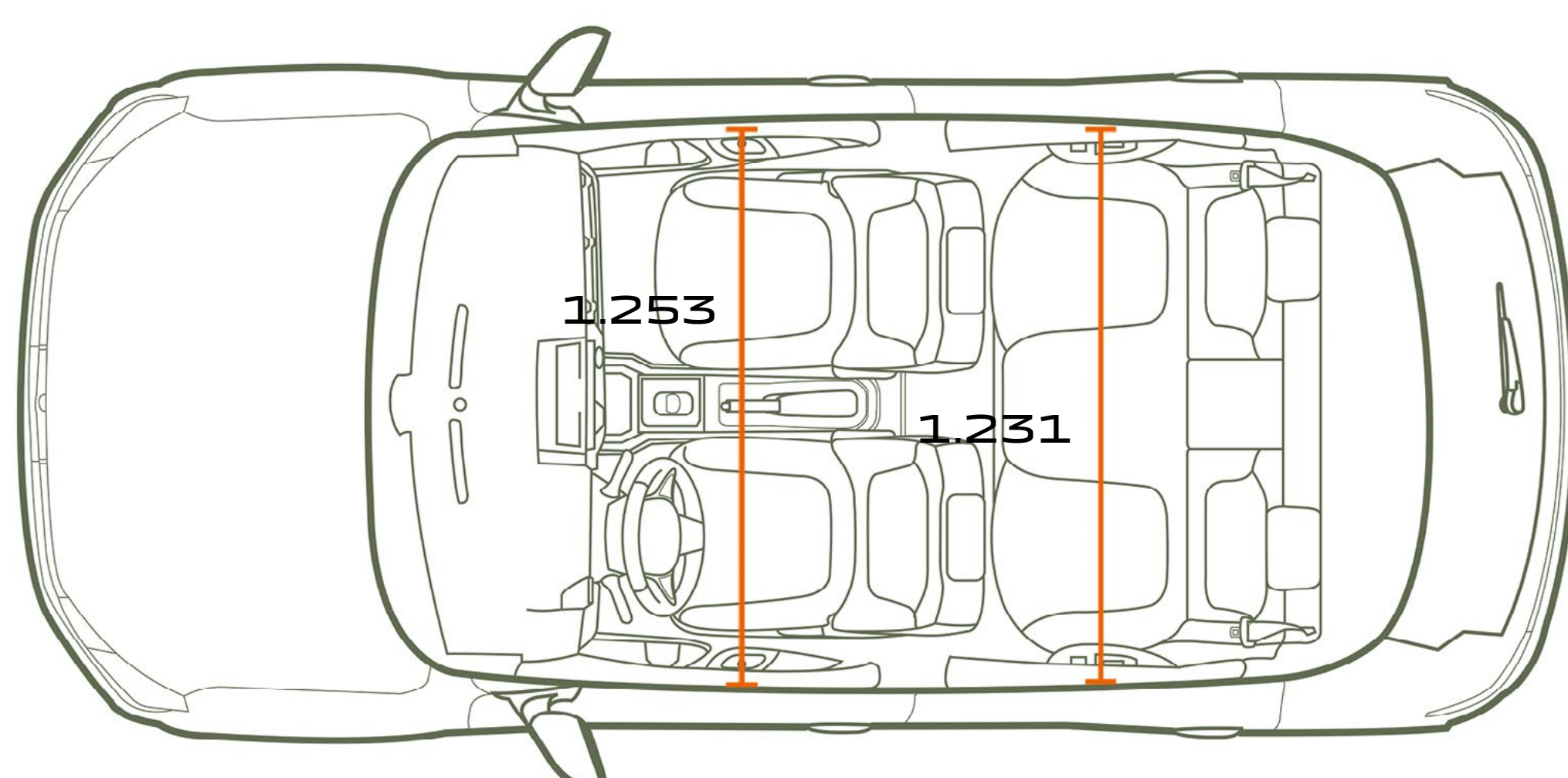

VEDERE DE SUS

VOLUM PORTBAGAJ

Volum minim portbagaj (standard ISO 3832) (în litri)	308
Volum maxim portbagaj, din spatele rândului 1 de scaune, cu bancheta spate rabatată (standard ISO 3832) (în litri)	1.004

DIMENSIUNI

Ampatament	2.423
Lungime	3.701
Lungime interior	1.603
Consolă față	683
Consolă spate	595
Unghi de atac (față) și degajare (spate)	23°/38.9°
Ecartament față	1.385
Ecartament spate	1.365
Lățime fără/cu oglinzi retrovizoare	1.583/1.767
Înălțime fără bare de acoperiș longitudinale (disponibile în accesorii) (la gol)	1.489
Înălțime cu hayonul deschis (la gol)	1.902
Gardă la sol	146,1
Gardă la sol cu încărcare maximă (MMAC)	115,3
Unghi de atac (la MMAC)	22.9°
Unghi degajare (la MMAC)	31.2°

Dimensiuni în mm. *Cu roți de 15".

CONFIGUREAZĂ ȘI COMANDĂ



DACIA



Au fost luate toate măsurile necesare, astfel încât conținutul prezentei broșuri să fie cât mai exact și actualizat la data difuzării. Acest document a fost realizat pe baza pre-seriilor sau a prototipurilor. În cadrul politicii sale de îmbunătățire continuă a produselor, Dacia își rezervă în orice moment dreptul de a aduce modificări specificațiilor și accesoriilor prezentate. Aceste modificări sunt comunicate agenților Dacia în cel mai scurt timp posibil. În funcție de țările de comercializare, versiunile pot fi diferite, unele echipamente pot să nu fie disponibile (standard, opțional sau ca accesorii). Te rugăm să consulți reprezentantul Dacia pentru a primi cele mai recente informații. Din cauza limitelor asociate suportului, culorile reproduse în prezentul document pot diferi ușor de culorile reale ale vopselei sau materialelor de la finisajele interioare. Toate drepturile rezervate. Reproducerea sub orice formă sau prin orice mijloace a întregii sau a unei părți a prezentei broșuri este interzisă fără autorizația scrisă prealabilă a Dacia.

PUBLICIS – PHOTO CREDITS: BAM (BEN & MARTIN), © RENAULT MARKETING 3D-COMMERCE – MARTIE 2026



**CONFIGUREAZĂ
ȘI COMANDĂ**

**CONTACTEAZĂ
UN AGENT**

