

# DACIA LOGAN



# DESIGN NOU, ATRĂGĂTOR

Stil robust, în mișcare. Dacia Logan, o berlină elegantă și modernă, încăpătoare și potrivită pentru familia ta. Acesta este spiritul Dacia. Interiorul a fost atent proiectat pentru a face viața la bord mai ușoară și plăcută, fiind în același timp spațios și practic.



---

**3 LOCURI SPAȚIOASE  
ÎN SPATE**

---

**PORTBAGAJ ÎNCĂPĂTOR  
DE 528 dm<sup>3</sup>(1)**

---

**ECRAN TACTIL DE  
10" CU NAVIGAȚIE  
CONECTATĂ<sup>(2)</sup>**

---

**SEMĂTURĂ  
LUMINOASĂ LED**

---

**CARD ACCES  
„MĂINI LIBERE”<sup>(2)</sup>**

---

**ÎNCĂRCARE WIRELESS  
PRIN INDUCȚIE<sup>(2)</sup>**

(1) Volum minim portbagaj, conform standarde VDA. (2) Echipamente disponibile pe anumite niveluri de echipare.

# MENIU INTERACTIV

**01. DESIGN**

**02. PLĂCEREA CONDUSULUI**

**03. INTERIOR**

**04. MULTIMEDIA**

**05. SISTEME DE ASISTENȚĂ  
LA CONDUS**

**06. ECHIPAMENTE ȘI  
ACCESORII**

# DESIGN ROBUST, ATRĂGĂTOR

Un nou design al părții frontale, cu o grilă restilizată - „pixelată” - și semnătură luminoasă în formă de T inversat. Integrarea noilor faruri întărește caracterul puternic al mărcii Dacia.



Dacia Logan are o prezență unică, vizibilă de la distanță datorită luminilor de zi LED. Cu noile jante de 16”, mai distinctive, și antena neagră tip aripioară de rechin, Dacia Logan dă dovadă de o atenție la detalii care cu siguranță te va încânta.



**Grilă redesenată și semnătură luminoasă nouă**



**Jante de aliaj cu design nou, de 16”**

[CONFIGUREAZĂ ȘI COMANDĂ](#)

# CEL MAI PUTERNIC LOGAN DE PÂNĂ ACUM

Nevoile utilizatorilor se schimbă, la fel și motoarele Dacia. Noul motor Eco-G 120, disponibil acum pe Logan, vine cu o cutie de viteze manuală sau automată, cu 6 trepte și 2 rezervoare pentru benzină și GPL, cu o autonomie combinată de până la 1.500 km. Plus o reducere a emisiilor de CO<sub>2</sub> cu până la 10%.



Disponibil și în varianta TCe 100, acest motor turbo cu 3 cilindri și injecție directă de ultimă generație sporește plăcerea condusului, cu cel mai bun raport performanță/consum de combustibil.

## INTERIOR SPAȚIOS, MAI CONFORTABIL

Dacia Logan te întâmpină cu un interior reproiectat și mai confortabil pentru toate versiunile, cu tapițeria albastră specială în versiunea journey. Gama de culori din interior se continuă pe panourile ușilor și pe bord, unde vei găsi noi guri de ventilație care amintesc de elementele specifice din designul exterior. Profită de deblocarea/blocarea automată a ușilor cu ajutorul cardului de acces „mâini libere”<sup>(1)</sup>.



Totul este conceput cu atenție, pentru a facilita condusul: tablou de bord digital de 7”<sup>(1)</sup> și ecran de 10” cu navigație conectată datorită noului Media Nav Live, disponibil în opțiune. Plus încărcătorul prin inducție<sup>(2)</sup> pentru a menține smartphone-ul sincronizat în permanență.

În cele din urmă, tehnologia te susține în orice situație: iluminare automată și ștergătoare de parbriz, senzori de parcare față și spate, o cameră video pentru marșarier și cel mai recent sistem de monitorizare a atenției șoferului.



Tablou de bord digital de 7” cu informații despre condus



Cutie de viteze automată

(1) disponibil exclusiv pe versiunea journey. (2) disponibil în opțiune, exclusiv pe versiunea journey.

[CONFIGUREAZĂ ȘI COMANDĂ](#)

## TE SIMȚI BINE ÎN LOGAN

Interiorul mașinii îți oferă confortul pe care ți-l dorești când pornești la drum: scaune confortabile, tetiere reglabile, scaun șofer reglabil pe înălțime, volan ajustabil pe înălțime și adâncime.



Consola centrală înaltă este echipată cu cotieră și spațiu de depozitare. Rândul din spate are 3 locuri generoase, iar bancheta rabatabilă, fracționabilă 1/3-2/3, permite folosirea spațiului și pentru transportul diferitelor obiecte. În interiorul mașinii te simți în elementul tău.

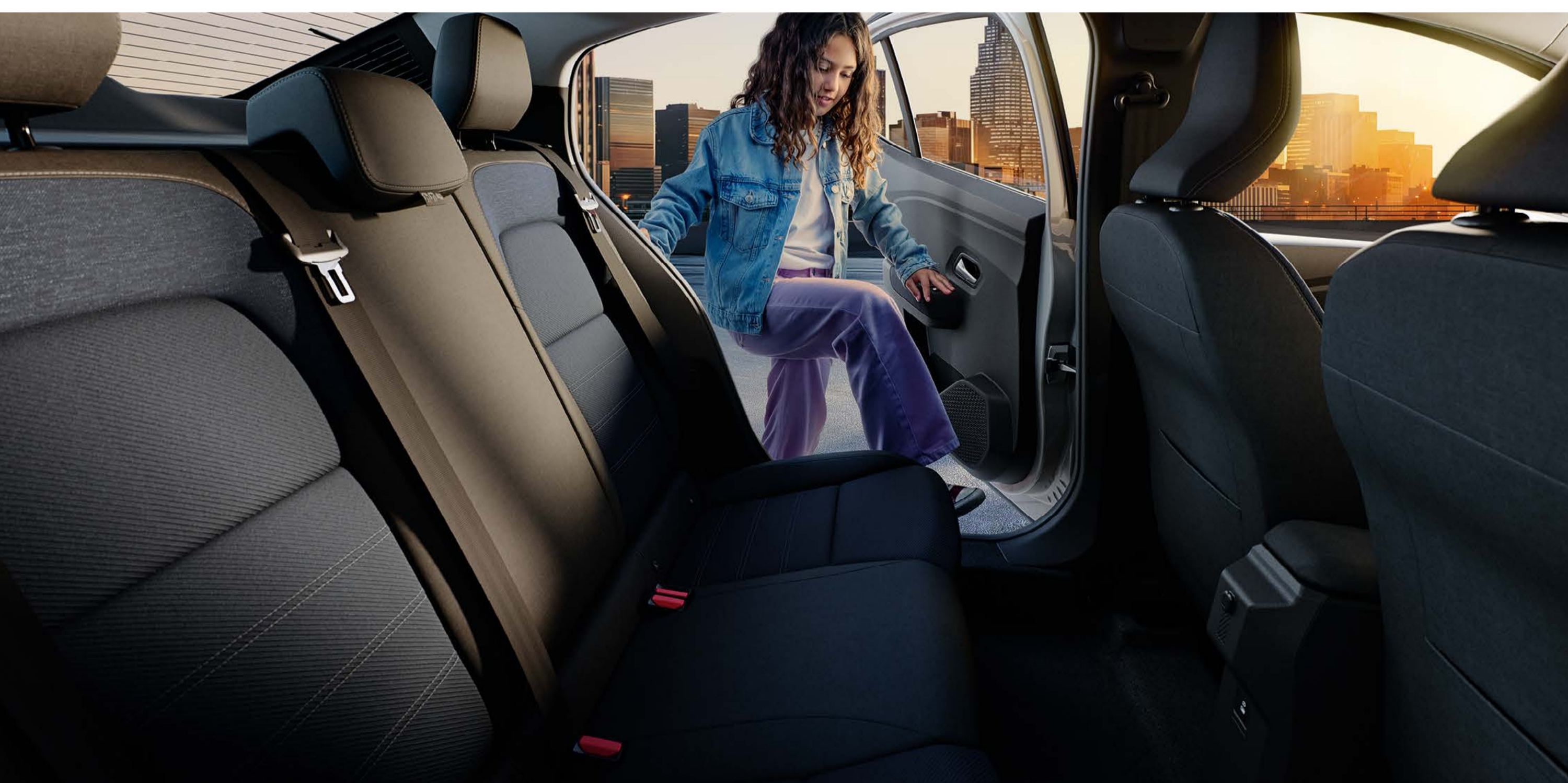

**Trei locuri generoase în spate**



**Tapițerie nouă**

## SISTEMUL INGENIOS YOUCLIP

YouClip îți face viața și mai confortabilă și mai organizată datorită sistemului său inteligent de fixare multifuncțional, care permite agățarea unei game largi de accesorii disponibile în gamă. Acestea pot fi prinse cu clipsuri pe elementele de fixare distribuite în habitacul și portbagaj: până la 2 elemente de fixare în dotarea standard.

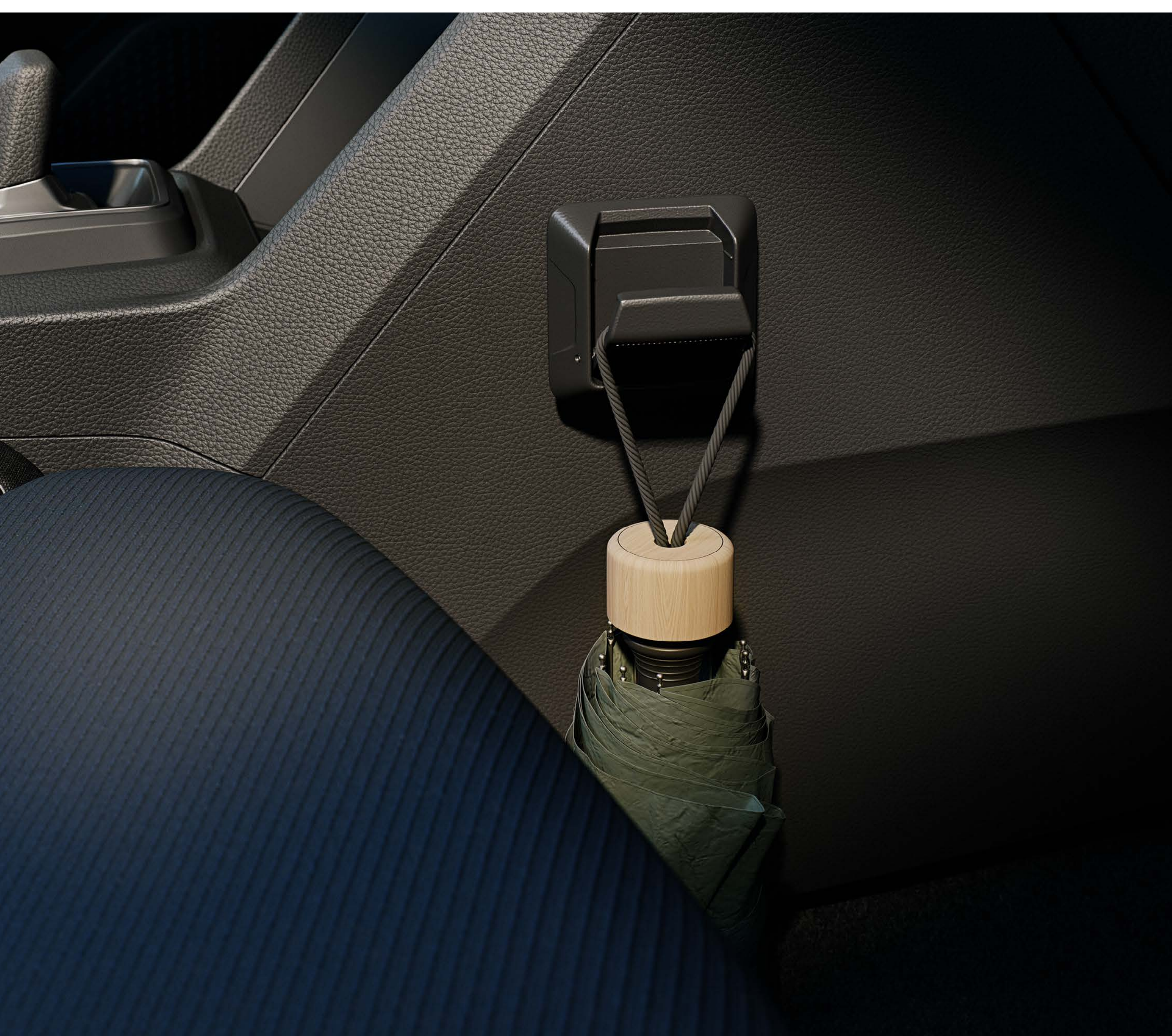

Alte două puncte de fixare suplimentare sunt plasate în spatele tetierelor, beneficiind astfel de până la 4 puncte YouClip pentru fixare accesorii.



**2 puncte YouClip în standard**



**YouClip 3 în 1 (suport cană + lampă + cârlig)**

[CONFIGUREAZĂ ȘI COMANDĂ](#)

## ACELAȘI PORTBAGAJ MARE

Cum vei încărca tot ce vrei să iei cu tine? Vei avea de unde alege între soluțiile de depozitare la bord și portbagajul spațios, care îți ușurează viața datorită pragului jos și deschiderii de la distanță.



La bord, totul este la îndemână: torpedo, cotieră centrală, compartimente pentru ușile față și spate, spațiu de depozitare pe spătarul scaunelor din față. După cum poți vedea, Logan este un adevărat familist.



**Cotieră centrală cu spațiu de depozitare**



[CONFIGUREAZĂ ȘI COMANDĂ](#)

## ECRAN MARE ȘI SERVICII CONECTĂTE

Dacia Logan include o nouă ofertă multimedia. Poți alege nivelul de echipare: Media Control, controlat de pe smartphone și integrat în designul bordului, care permite să controlezi radioul, muzica, conexiunea Bluetooth®, USB-ul și telefonia.



Sistemul multimedia Media Display 10", dotat cu o interfață personalizabilă, ușor de utilizat, îți permite să accesezi cu ușurință navigația GPS prin intermediul smartphone-ului, să gestionezi apelurile, muzica și să utilizezi comenzi vocale.



### Media Nav

Sistemul multimedia Media Nav Live transformă bordul într-un centru de control inteligent. Pe ecranul tactil de 10" poți accesa: navigație și servicii conectate în timp real, magazin de aplicații integrat și sistem audio 3D Arkamys® pentru o imersiune sonoră de înaltă calitate. Aceste ultime două sisteme sunt compatibile cu conexiunile prin cablu și Wi-Fi cu Android Auto™ și Apple CarPlay®, care oferă replicare pentru smartphone.



### Noul Media Nav Live

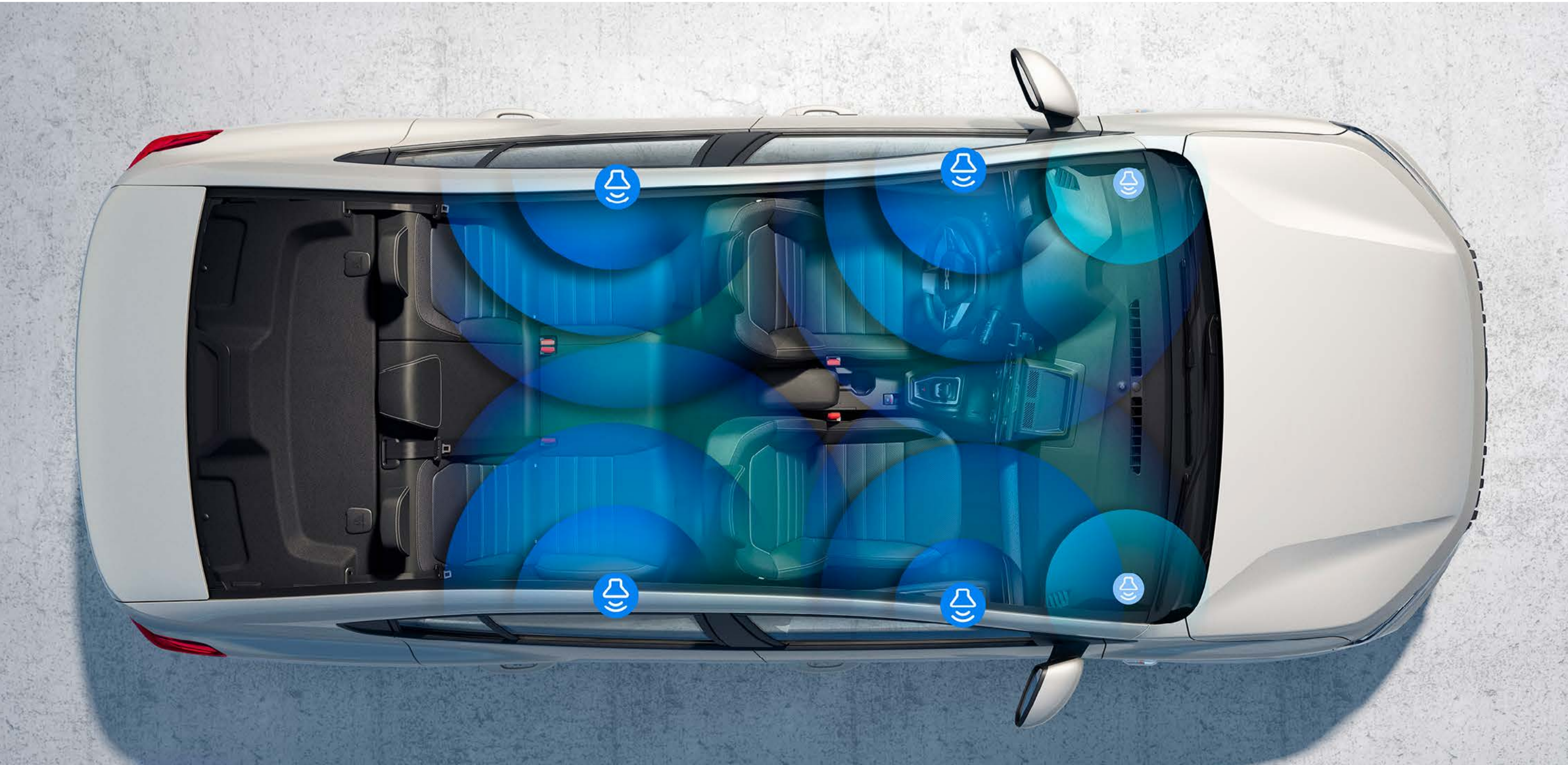

### Sistem audio 3D Arkamys®

Android Auto™ este marcă înregistrată a Google Inc.

Apple CarPlay® este marcă înregistrată a Apple Inc.

CONFIGUREAZĂ ȘI COMANDĂ

# CONDUCI ÎN SIGURANȚĂ

La Dacia, siguranța a fost întotdeauna în centrul preocupărilor noastre. Construit pe cea mai recentă platformă Dacia, Logan are o structură a caroseriei ranforsată și sisteme de asistență de nouă generație. Cu ajutorul butonului My Safety poți dezactiva unele dintre aceste sisteme de asistență la fiecare pornire, precum și atunci când vehiculul este în mișcare. Cu Dacia, conduci în siguranță.

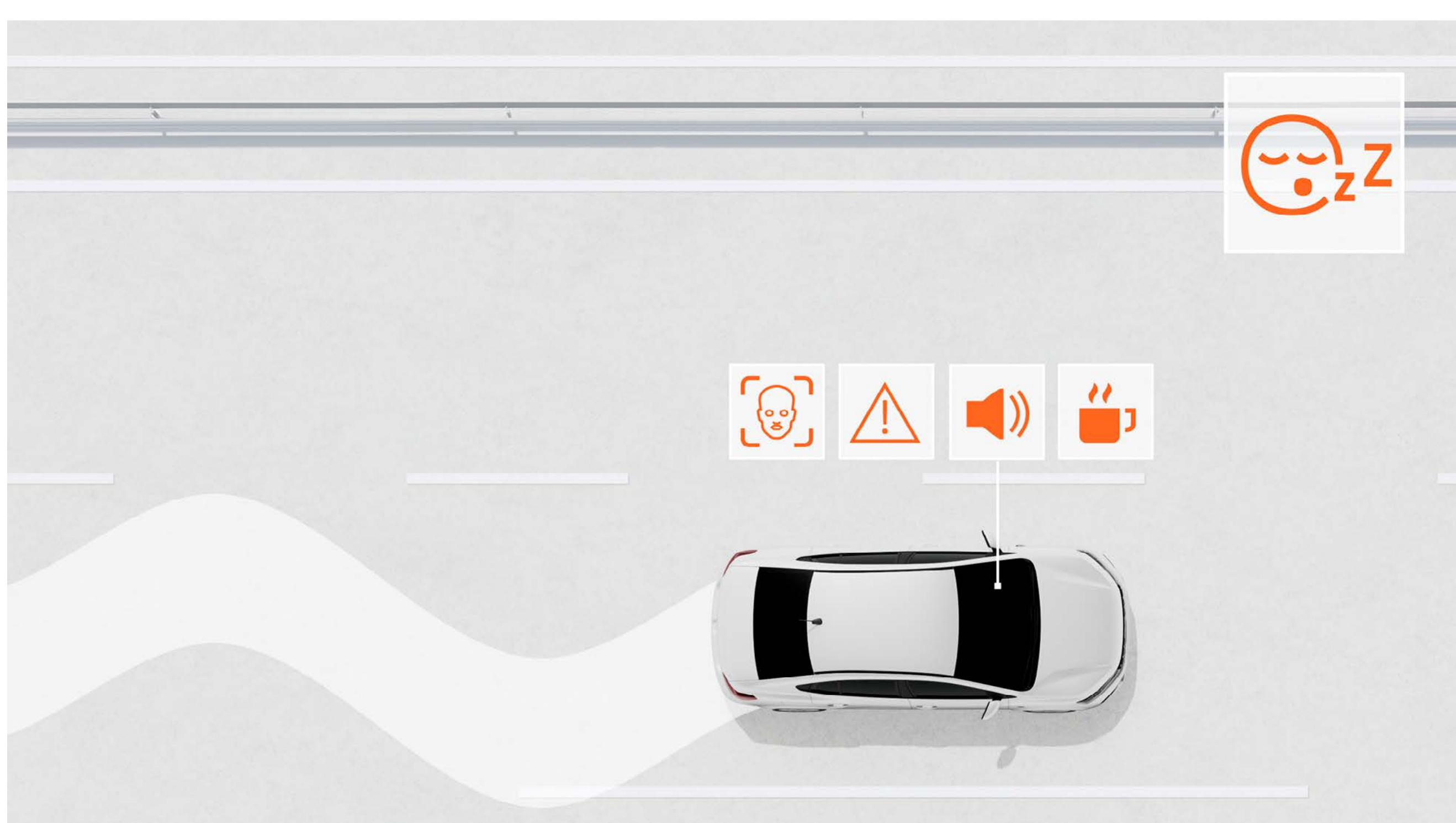

## SISTEM DE MONITORIZARE A ATENȚIEI ȘOFERULUI

Avertizează șoferul dacă este detectată oboseală, analizând mai mulți parametri, inclusiv mișcările volanului, pentru a-l încuraja să ia o pauză.

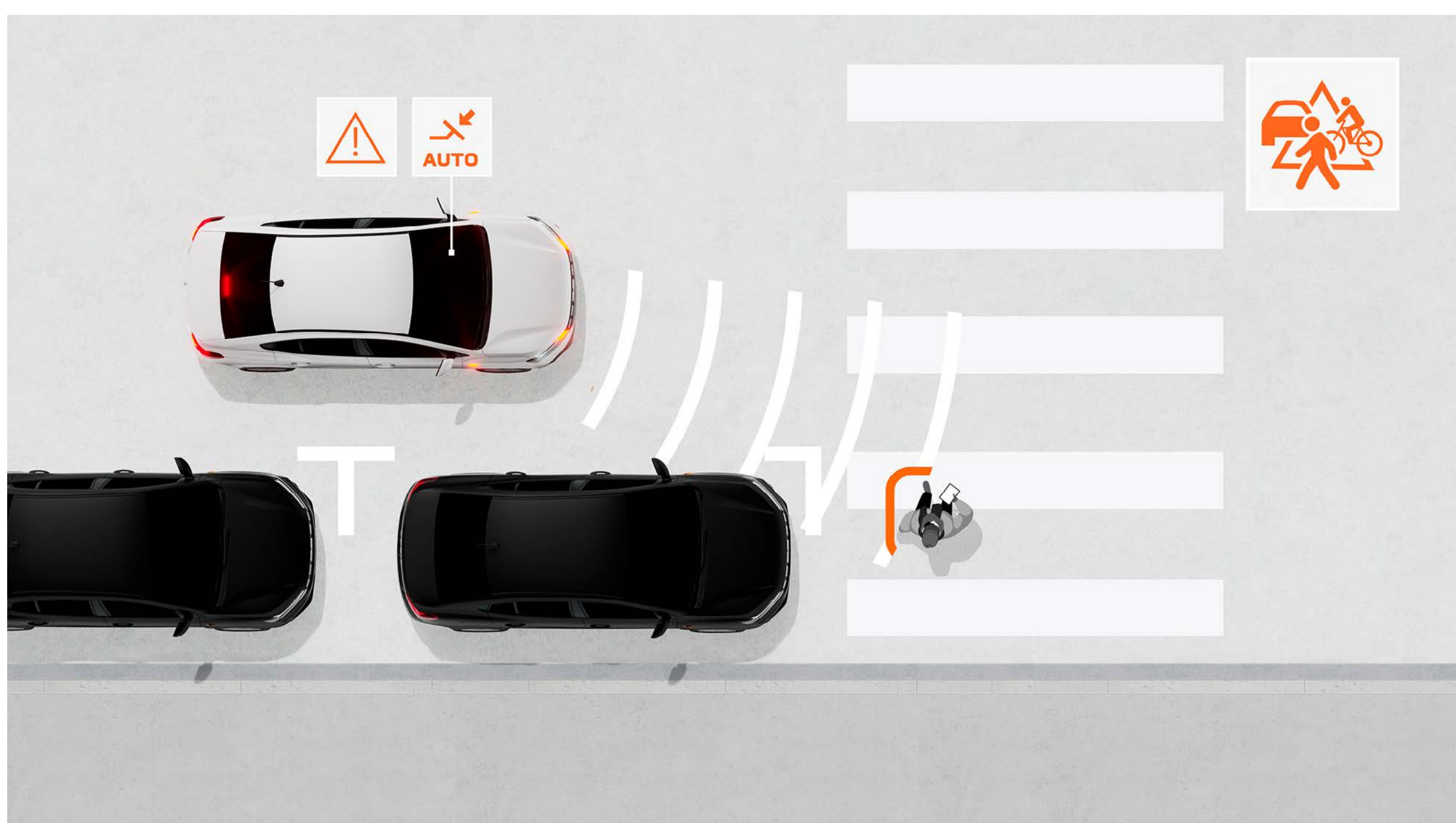

## SISTEM DE FRÂNARE DE URGENȚĂ AUTOMAT CU DETECTARE PIETONI ȘI BICICLIȘTI

Acest sistem previne riscul coliziunii frontale care implică alte vehicule, pietoni sau bicicliști în linie dreaptă sau în intersecții. Acesta avertizează șoferul și poate frâna automat vehiculul dacă este necesar.

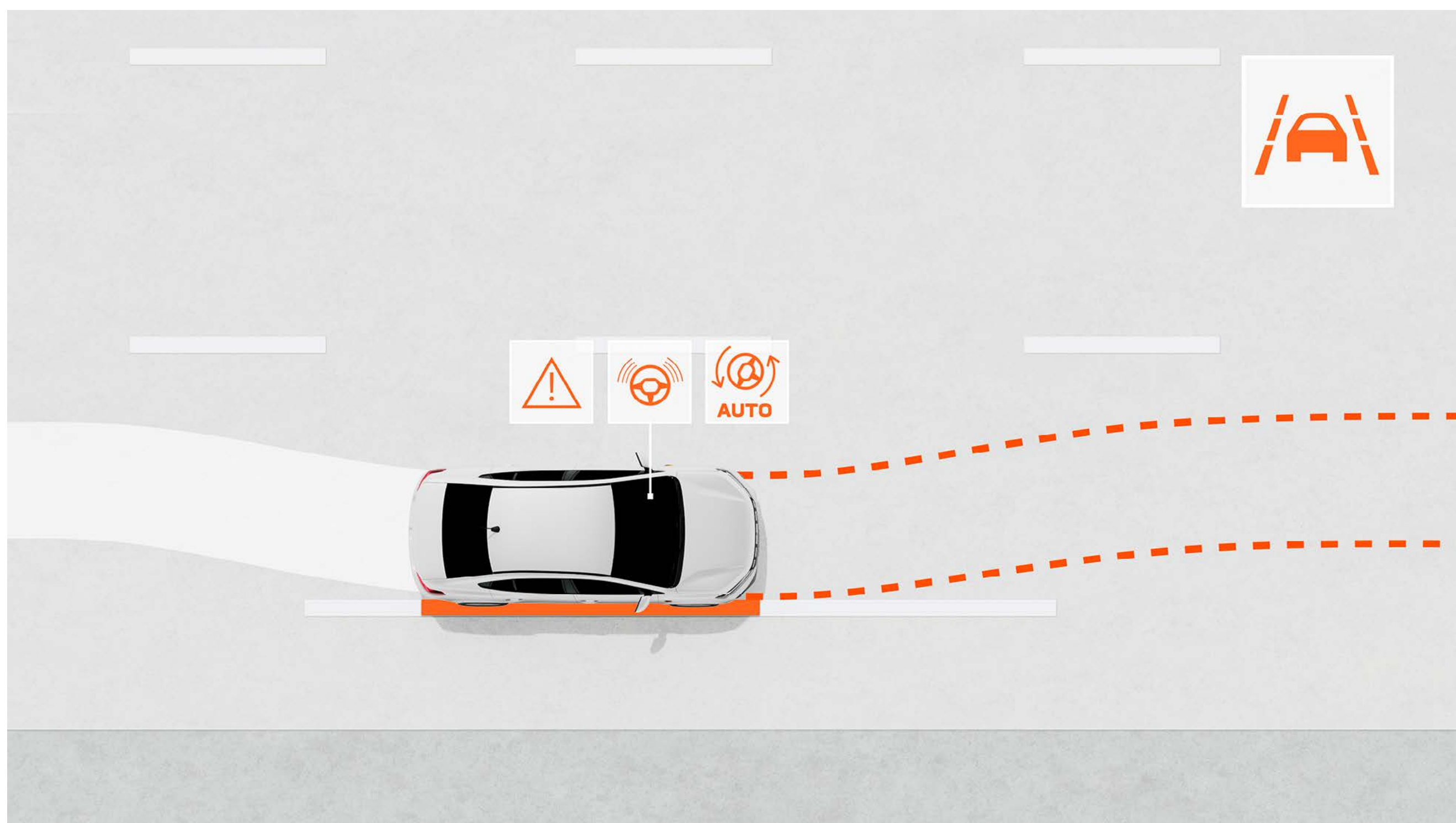

## ASISTENȚĂ PENTRU MENȚINEREA BENZII DE RULARE

Sistemul monitorizează traiectoria vehiculului pe banda sa și o corectează dacă este necesar, prin acțiune automată asupra direcției.

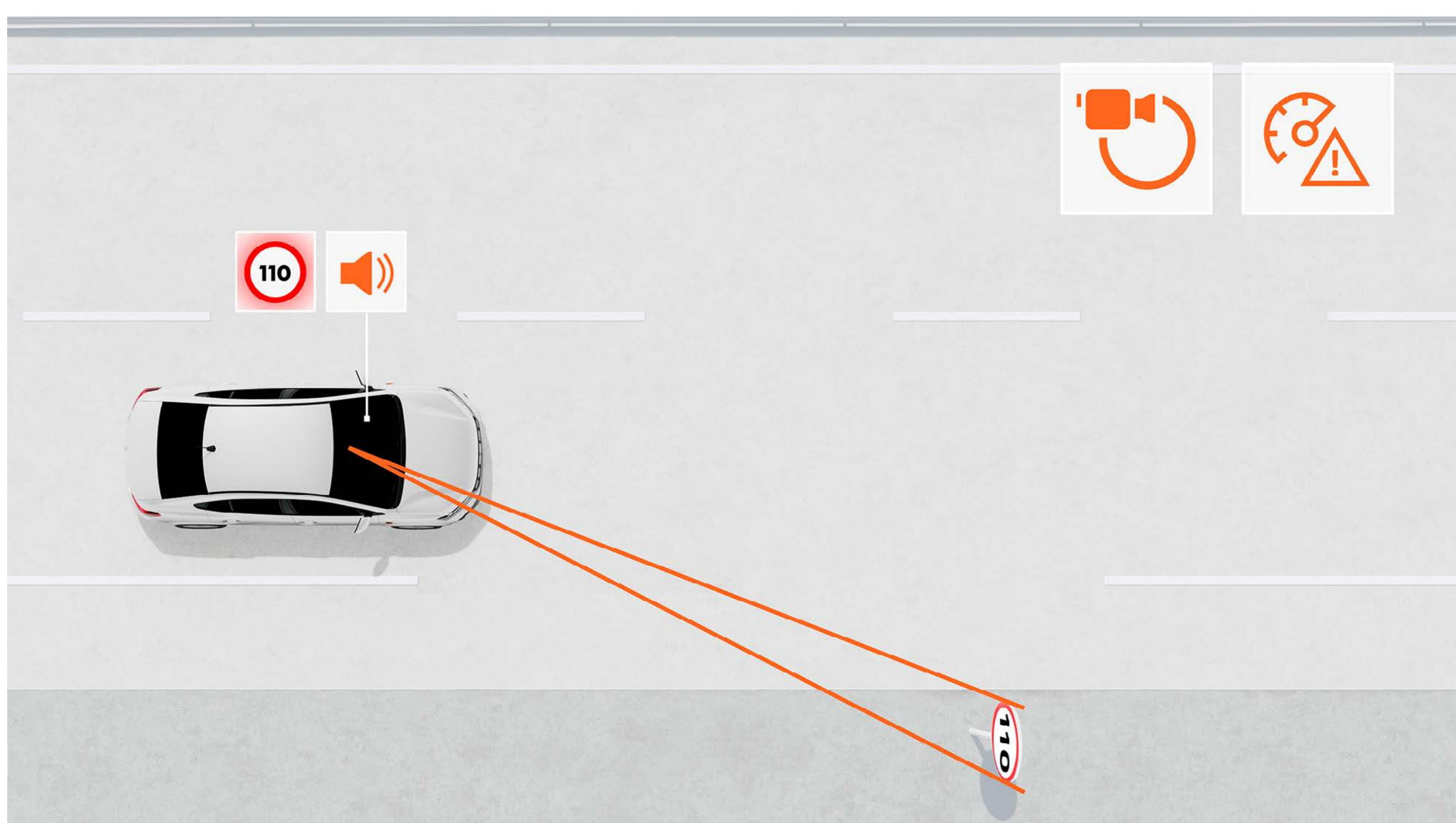

## RECUNOAȘTEREA INDICATOARELOR RUTIERE ȘI ALERTĂ PENTRU DEPĂȘIREA VITEZEI LEGALE

Indică în timp real și cu exactitate viteza maximă pe drumul parcurs și avertizează șoferul în caz de depășire a acesteia, cu alerte vizuale și sonore (poate fi dezactivat).

CONFIGUREAZĂ ȘI COMANDĂ

# DESCOPERĂ ECHIPAMENTELE

**CULORI**

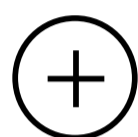

**NIVELURI DE ECHIPARE**



**ACCESORII**

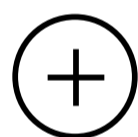

**MOTORIZĂRI**

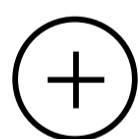

**ECHIPAMENTE ȘI OPȚIUNI**

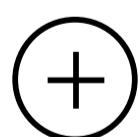

**DIMENSIUNI**

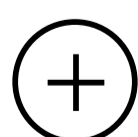

## 06. CULORI



**SANDSTONE<sup>(1)</sup>**



**AMBER YELLOW<sup>(1)</sup>**



**ARCTIC WHITE<sup>(2)</sup>**



**SCHISTE GREY<sup>(1)\*</sup>**

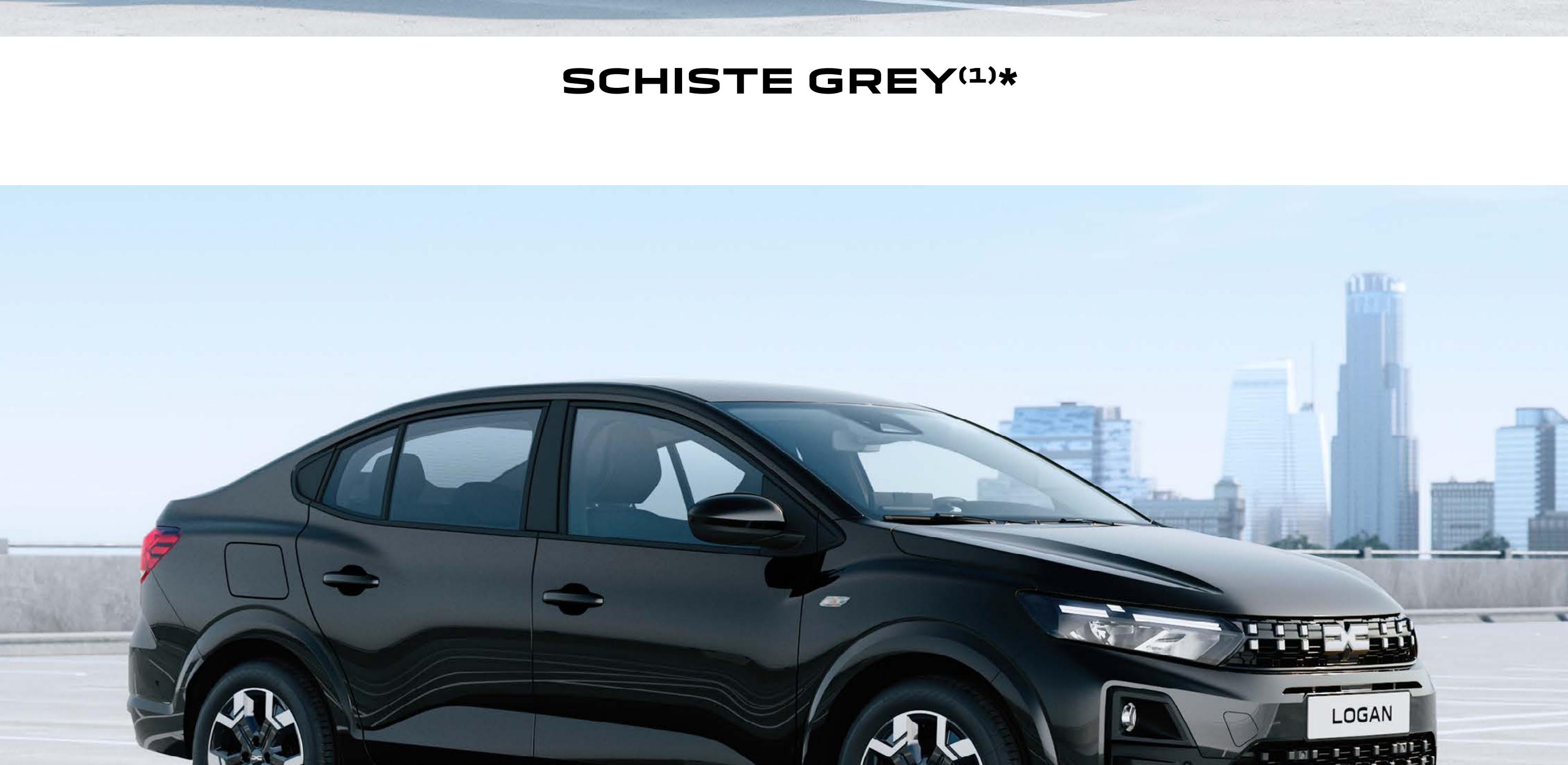

**PEARL BLACK<sup>(1)</sup>**



**CEDAR GREEN<sup>(1)\*</sup>**



**URBAN GREY<sup>(1)</sup>**

(1) Vopsea metalică. (2) Vopsea opacă.  
\*Indisponibil pe essential.  
Imagini cu titlu de prezentare.

[DESCARCĂ DACIA AR](#)

## 06. NIVELURI DE ECHIPARE

### essential



### ECHIPAMENTE PRINCIPALE

#### DESIGN

- Grilă „pixelată” cu emblema Dacia
- Semnătură luminoasă în forma literei T inversate; faruri de zi LED cu aprindere automată
- Mânere exterioare uși în culoarea caroseriei
- Bară față și spate în culoarea caroseriei
- Capace oglinzi retrovizoare de culoare neagră
- Capace jante 15”, design Elma

#### INTERIOR

- Contur aeratoare de culoare Fog Grey, cursor de culoarea albă
- Mânere interioare uși de culoare neagră
- Tapițerie textilă, specifică Essential
- Preconfigurare pentru sistemul YouClip
- Volan nou

#### SIGURANȚĂ ȘI SISTEME DE ASISTENȚĂ

- Buton My Safety pentru gestionarea sistemelor de asistență la condus
- ABS (Anti-lock Braking System) + AFU (asistență la frânarea de urgență)
- AEBS (frânare automată de urgență interurbană) cu recunoaștere pietoni și cicliști
- ESP (sistem electronic de stabilitate al autovehiculului) + HSA (sistem de asistență la pornirea în rampă)
- Apel de urgență (E-call)
- Pre-equipare senzor detectare alcoolemie
- Recunoaștere semne de circulație cu alertă pentru depășirea vitezei legale
- Alertă pentru schimbarea benzii de deplasare
- Asistență pentru păstrarea benzii de deplasare
- Sistem de monitorizare a atenției șoferului
- Airbag frontal șofer/airbag pasager față dezactivabil
- Airbaguri laterale umeri și cortină
- Asistență pentru parcare cu spatele (senzori acustici)
- Detectare presiune pneuri
- Kit de reparație

- Centuri de siguranță față și spate cu pretensionare pirotehnică
- Sistem de fixare Isofix pentru scaun copil pe locuri laterale spate
- Cameră pentru detectarea oboselii

#### INSTRUMENTE PENTRU CONDUS ȘI CONTROL

- Senzori de ploaie și lumină
- Direcție asistată electric
- Stop & Start
- Computer de bord: distanță parcursă, viteză medie, autonomie, consum mediu (inclusiv pentru GPL)
- Alertă vizuală și sonoră pentru neconectarea centurilor de siguranță față (șofer și pasager)
- Cruise control

#### VIZIBILITATE

- Oglinzi retrovizoare cu reglare manuală din interior

#### CONFORT

- Aer condiționat manual
- Închidere automată a ușilor în timpul mersului
- Geamuri față electrice (șofer și pasager)
- Volan reglabil pe înălțime
- Banchetă spate rabatabilă și fracționabilă 1/3-2/3
- 1 priză 12V față

#### MULTIMEDIA & AUDIO

- Media Control: radio DAB cu comenzi pe volan, 1 priză jack și o priză USB, 2 difuzoare, Bluetooth® cu comenzi prin satelit pe volan, suport fix pentru smartphone pe planșa de bord, noua aplicație Dacia Media Control pentru smartphone

#### OPȚIUNI

- Roată de rezervă și cric (opțiune indisponibilă pentru versiunile cu GPL)
- Pachet Urban: touchscreen 10” fără sistem navigație, replicare smartphone compatibilă Android și iOS, comenzi pe volan & satelit, Bluetooth®, 4 difuzoare; USB-C, volan de piele artificială, antenă tip aripioară de rechin, consolă centrală cu cotieră

## expression



### ECHIPAMENTE PRINCIPALE expression = essential+

#### DESIGN

- Jante flexwheel 16", design Atara
- Carcase oglinzi retrovizoare în culoarea caroseriei
- Mânere exterioare uși în culoarea caroseriei
- Antenă tip aripioară de rechin
- Proiectoare de ceață

#### INTERIOR

- Mânere interioare uși Steel Grey
- Tapițerie textilă pe bord și pe cotierele ușilor din față
- Volan piele artificială
- Tapițerie specifică expression
- Consolă centrală semiînaltă, cu frână de parcare manuală (electrică pe versiunea cu cutie de viteze automată)

#### CONFORT

- Lumini și ștergătoare cu pornire automată
- Geamuri electrice față cu impuls pe partea șoferului
- Geamuri electrice spate

- Volan reglabil pe adâncime
- Scaun șofer reglabil pe înălțime
- Oglinzi laterale electrice

#### MULTIMEDIA & AUDIO

- Media Display: sistem multimedia cu ecran tactil de 10", radio digital, replicare smartphone prin cablu USB și Wi-Fi, conexiune Bluetooth®, comenzi pe volan, 4 difuzoare, porturi USB-C

#### OPȚIUNI

- Media Nav Live: sistem multimedia cu ecran tactil de 10", navigație conectată cu informații despre trafic în timp real, radio digital, replicare smartphone prin cablu USB sau wireless prin Wi-Fi, conexiune Bluetooth®, comenzi pe volan, 6 difuzoare (4 difuzoare + 2 tweetere), porturi USB-C
- Aer condiționat automat și scaune față încălzite
- Roată de rezervă și cric (opțiune indisponibilă pentru versiunile cu GPL)

## journey



### ECHIPAMENTE PRINCIPALE journey = expression+

#### DESIGN

- Jante aliaj 16", design Tamia

#### INTERIOR

- Tapițerie albastră specifică journey + inserții pe bord + elemente decorative pe panourile ușilor

#### SIGURANȚĂ ȘI SISTEME DE ASISTENȚĂ

- Cameră video marșarier
- Avertizare unghi mort
- Frână de parcare electrică, consolă centrală înaltă cu cotieră și spațiu de depozitare

#### INSTRUMENTE PENTRU CONDUS ȘI CONTROL

- Frână de parcare electrică
- Card „mâini libere”

#### CONFORT

- Aer condiționat automat
- Tablou de bord digital de 7”

#### MULTIMEDIA & AUDIO

- Media Display: sistem multimedia cu ecran tactil de 10”, radio digital, replicare smartphone prin cablu USB și Wi-Fi, conexiune Bluetooth®, comenzi pe volan, 4 difuzoare, 3 porturi USB-C

#### OPȚIUNI

- Pachet iarnă: scaune față încălzite, volan încălzit
- Pachet Media Nav: sistem multimedia cu ecran tactil de 10”, navigație conectată cu informații despre trafic în timp real, radio digital, replicare smartphone prin cablu USB sau wireless prin Wi-Fi, conexiune Bluetooth®, comenzi pe volan, 6 difuzoare (4 difuzoare + 2 tweetere), porturi USB-C + încărcare wireless a telefonului
- Pachet Driving: cameră multiview, oglinzi rabatabile electric (comandă pe panoul de ușă șofer), comutare automată fază lungă/scurtă
- Roată de rezervă și cric (opțiune indisponibilă pentru versiunile cu GPL)

CONFIGUREAZĂ ȘI COMANDĂ

## 06. ACCESORII



### SPOILER PENTRU PORTBAGAJ

Accentuează caracterul sportiv al vehiculului tău cu eleronul negru elegant al portbagajului. În plus, poți opta pentru o antenă tip „aripioară de rechin” disponibilă pe versiunea essential.



### PORTBAGAJ PENTRU PLAFON

Mărește capacitatea de transport a vehiculului tău cu până la 390 de litri sau 75 kg cu portbagajul de plafon Dacia, conceput pentru a combina robustețea, caracterul practic și stilul. Deschiderile bilaterale facilitează încărcarea și descărcarea, asigurând în același timp securitate maximă cu sistemul centralizat de închidere cu cheie.



### SUPORT DE BICICLETE PENTRU PLAFON

Transportă bicicleta în siguranță cu acest suport de biciclete compatibil cu bare transversale sau modulare de plafon. Ușor de instalat, se adaptează la diferite dimensiuni de biciclete.



### PRAGURI ILUMINATE ȘI COVORAȘE PREMIUM LOGAN

Personalizează și protejează intrările din față cu pragurile Logan cu iluminare albă temporizată. Alege covorașe de calitate premium, marca Logan, care oferă protecție sporită a podelei. Ușor de întreținut și fabricate din 33% materiale reciclate, acestea combină eleganța cu angajamentul față de sustenabilitate.



### COTIERĂ SPATE PORTABILĂ DACIA ȘI ORGANIZATOR MULTIFUNCȚIONAL PE SCAUNUL FAȚĂ

Concepută pentru confort și caracterul său practic, cotiera mobilă Dacia combină trei funcții într-un singur accesoriu: cotieră centrală, spațiu de depozitare compartimentat și rucsac care poate fi luat oriunde. Organizatorul multifuncțional se potrivește ușor în spătarul scaunului din față și oferă buzunare flexibile și un suport pentru tabletă, ideal pentru pasagerii din spate.

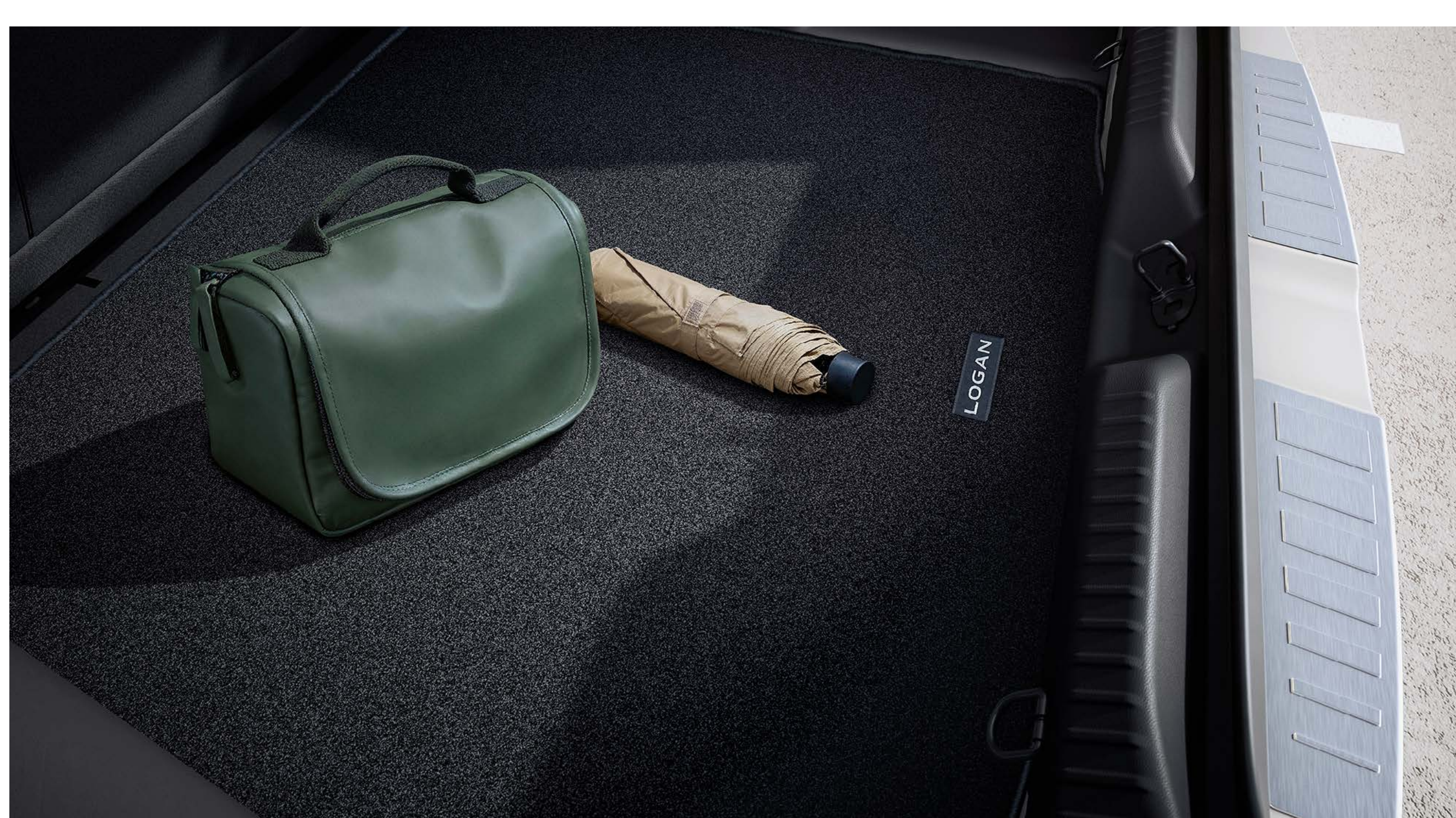

### COVORAȘ PENTRU PORTBAGAJ ȘI PRAG PORTBAGAJ DIN OȚEL INOXIDABIL

Protejează eficient portbagajul cu acest covoraș premium, realizat la comandă, fabricat din 33% materiale reciclate și conceput să reziste uzurii zilnice. Logo-ul Logan brodat adaugă o notă elegantă. Este antiderapant și ușor de curățat. Iar pentru a adăuga o notă de robustețe, poți opta pentru pragul din oțel inoxidabil periat, conceput pentru a proteja bara de protecție.

## 06. MOTORIZĂRI

	TCe 100	Eco-G 120	Eco-G 120 auto
<b>MOTOARE</b>			
Cutie de viteze	6 trepte Manuală	6 trepte Manuală	6 trepte Automată cu dublu ambreiaj
Carburant	Benzină fără plumb (E10)	Benzină fără plumb (E10)/GPL	Benzină fără plumb (E10)/GPL
Capacitate (cm <sup>3</sup> )	999	1.199	1.199
Număr cilindri/valve	3 cilindri / 12 valve		
Normă de poluare	Euro 6e bis		

<b>ȘASIU ȘI DIRECȚIE</b>			
Dimensiuni anvelope	185 / 65 R15 88H 195 / 55 R16 87H		
Diametru de bracaj între trotuare (m)	10,78		

<b>PERFORMANȚĂ</b>					
		GPL	Benzină	GPL	Benzină
Viteză maximă (km/h) 0-100 km/h (s)	180/9,9	180/10,3	180/11,3	180/9,9	180 / 10,9

<b>CONSUM ȘI EMISII<sup>(1)</sup></b>					
		GPL	Benzină	GPL	Benzină
Protocol		WLTP <sup>(1)</sup>			
Capacitate rezervor (l)	50	49	50	49	50
Emisii CO <sub>2</sub> (g/km) min/max	116/118	108/108	120/120	108/109	122/122
Consum în ciclu combinat (l/100 km)	5,1/5,2	6,6/6,6	5,3/5,3	6,7/6,7	5,4/5,4

<b>VOLUME ȘI MASE (KG)</b>			
Masă proprie vehicul minimă (la gol)	1.086	1.194	1.235
Masă proprie vehicul maximă (la gol)	1.128	1.219	1.242
Masă totală maxim autorizată (MTMA)	1.560	1.655	1.675
Masă totală rulantă (M.T.R.)	2.660	2.755	2.775
Sarcină utilă (min/max) cu șofer 75 kg	432/474	436/461	433/440
Masă maximă remorcabilă cu sistem de frânare	1.100	1.100	1.100
Masă maximă remorcabilă fără sistem de frânare	580	630	655
Sarcină maximă pe plafon	80	80	80

(1) Consumul și emisiile declarate sunt determinate în urma unor teste efectuate în condițiile impuse de reglementările în vigoare la data omologării tipului de vehicul, în conformitate cu prevederile Regulamentului UE nr. 715/2007 cu modificările și completările ulterioare specifice (omologări conform ciclului WLTP). Consumul de carburant și emisiile de CO<sub>2</sub> ale unui vehicul depind nu doar de randamentul său energetic, ci și de comportamentul la volan al conducătorului auto și de alți factori (număr de opriri în trafic, viteza de deplasare, modul de schimbare a treptelor de viteze, starea drumului și a pneurilor etc.).

**CONFIGUREAZĂ ȘI COMANDĂ**

## 06. ECHIPAMENTE ȘI OPTIUNI

	essential	expression	journey
<b>PREZENTARE EXTERIOARĂ</b>			
Semnătură luminoasă LED	•	•	•
Faruri LED cu aprindere automată	•	•	•
Grilă frontală	Neagră cu pixeli albi	Neagră cu pixeli albi	Neagră cu pixeli albi
Scut protecție față/spate	Culoarea caroseriei	Culoarea caroseriei	Culoarea caroseriei
Mânere exterioare uși	Culoarea caroseriei	Culoarea caroseriei	Culoarea caroseriei
Carcase oglinzi exterioare	Negre	Culoarea caroseriei	Culoarea caroseriei
Jante oțel design Elma 15"	•	-	-
Jante flexwheel design Atara 16"	-	•	-
Jante aliaj design Tamia 16"	-	-	•
Antenă tip aripioară de rechin	-	•	•
<b>PREZENTARE INTERIOARĂ</b>			
Contur aeratoare	Fog Grey cu lamele albe	Fog Grey cu lamele albe	Fog Grey cu lamele albe
Mânere interioare uși	Negre	Steel Grey	Steel Grey
Banchetă spate rabatabilă 1/3 & 2/3	•	•	•
Volan moale la atingere	◦	•	•
Tapițerie specifică essential / expression	•	•	-
Tapițerie specifică journey	-	-	•
Sistem de fixare YouClip	•	•	•
Praguri de uși	-	-	•
<b>SIGURANȚĂ ACTIVĂ ȘI PASIVĂ</b>			
Buton „My Safety” pentru gestionarea sistemelor de asistență la condus	•	•	•
Sistem de frânare antiblocare (ABS) + Asistență la frânarea de urgență (EBA)	•	•	•
Frânare automată de urgență (AEBS) cu detectare vehicule, pietoni, bicicliști sau motocicliști	•	•	•
Electronic Stability Control cu Hill Start Assist (HSA)	•	•	•
Apel de urgență (e-Call)	•	•	•
Preconfigurare autovehicul - imobilizare la detectare alcool	•	•	•
Recunoașterea semnelor de circulație cu alertă depășire viteză	•	•	•
Avertizare pentru schimbarea benzii de deplasare	•	•	•
Asistență pentru menținerea benzii de deplasare	•	•	•
Alertă pentru menținerea atenției șoferului și detectarea somnolenței	•	•	•
Coduri QR „Rescue Code <sup>®</sup> ” în față/spate	•	•	•
Dezactivare airbag șofer / pasager față	•/•	•/•	•/•
Airbaguri laterale și cortină	•	•	•
Senzori de parcare	•	•	•
Cameră de marșarier	-	◦	•
Cameră multiview	-	-	◦
Avertizare unghi mort	-	-	•
Frână de parcare electrică, consolă centrală cu cotieră și spațiu de depozitare, 1 priză de 12 V și 1 priză 1 USB-C în spate	-	- / • Cutie automată	•
Activare automată a farurilor cu fază lungă/întâlnire	-	-	◦
Detectare presiune pneuri	•	•	•
Centuri de siguranță față și spate cu pretensionare pirotehnică	•	•	•
Roată de rezervă și cric (excepție GPL)	◦	◦	◦
Kit reparație (când nu există roată de rezervă)	•	•	•
Sistem de fixare Isofix pentru scaun copil pe locurile laterale ale banchetei spate	•	•	•
<b>SIGURANȚĂ ȘI SISTEME DE ASISTENȚĂ</b>			
Tablou de bord digital 3,5"	•	-	-
Tablou de bord digital 7"	-	-	•
Senzori pentru ploaie și lumină	•	•	•
Card acces „mâini libere”	-	-	•
Direcție asistată electric	•	•	•
Stop & Start	•	•	•
Alertă sonoră și vizuală pentru centura de siguranță față (șofer și pasager)	•	•	•
Cruise control	•	•	•
Frână de parcare electrică	-	-	•

## VIZIBILITATE

Proiectoare de ceață	-	•	•
Oglinzi laterale cu ajustare manuală din interior	•	-	-
Oglinzi laterale ajustabile electric	-	•	•
Oglinzi pliabile electric (comandă pe panoul de ușă șofer)	-	-	○

## CONFORT

Încărcător wireless prin inducție	-	-	○
Consolă centrală joasă cu cotieră centrală	•	-	-
Consolă centrală semiînaltă cu cotieră centrală și 1 port USB-C în spate	○	•	•
Aer condiționat reglabil manual	•	•	-
Aer condiționat automat	-	○	•
Închidere centralizată	•	•	•
Închidere automată a ușilor în mers	•	•	•
Deschidere portbagaj de la distanță	-	•	•
Geamuri electrice față	•	-	-
4 geamuri electrice, cu impuls pe partea șoferului	-	•	•
Geamuri electrice spate	-	•	•
Volan ajustabil pe înălțime și adâncime	•/-	•/•	•/•
1 priză 12 V în față	•	•	•
Scaune față încălzite	-	○	○
Volan încălzit	-	-	○
Scaun șofer ajustabil pe înălțime	-	•	•

## MULTIMEDIA & AUDIO

Media Control: radio digital cu comenzi pe volan, mufă jack și 1 mufă USB-C, 2 difuzoare, conexiune Bluetooth® cu comenzi pe volan, suport fix pentru smartphone pe bord, noua aplicație Dacia Media Control pentru smartphone	•	-	-
Media Display: sistem multimedia cu ecran tactil de 10", radio digital, replicare smartphone prin cablu USB sau wireless prin Wi-Fi, conexiune Bluetooth®, comenzi pe volan, 4 difuzoare, porturi USB-C	○	•	•
Media Nav Live: ecran de 10", navigație cu informații despre trafic în timp real + sistem audio 3D Arkamys® cu 6 difuzoare + radio digital, replicare smartphone prin cablu USB sau wireless prin Wi-Fi, conexiune Bluetooth®, porturi USB-C	-	○	○

-: indisponibil; •: disponibil în standard; ○: disponibil ca opțiune.

**CONFIGUREAZĂ ȘI COMANDĂ**

## 06. DIMENSIUNI

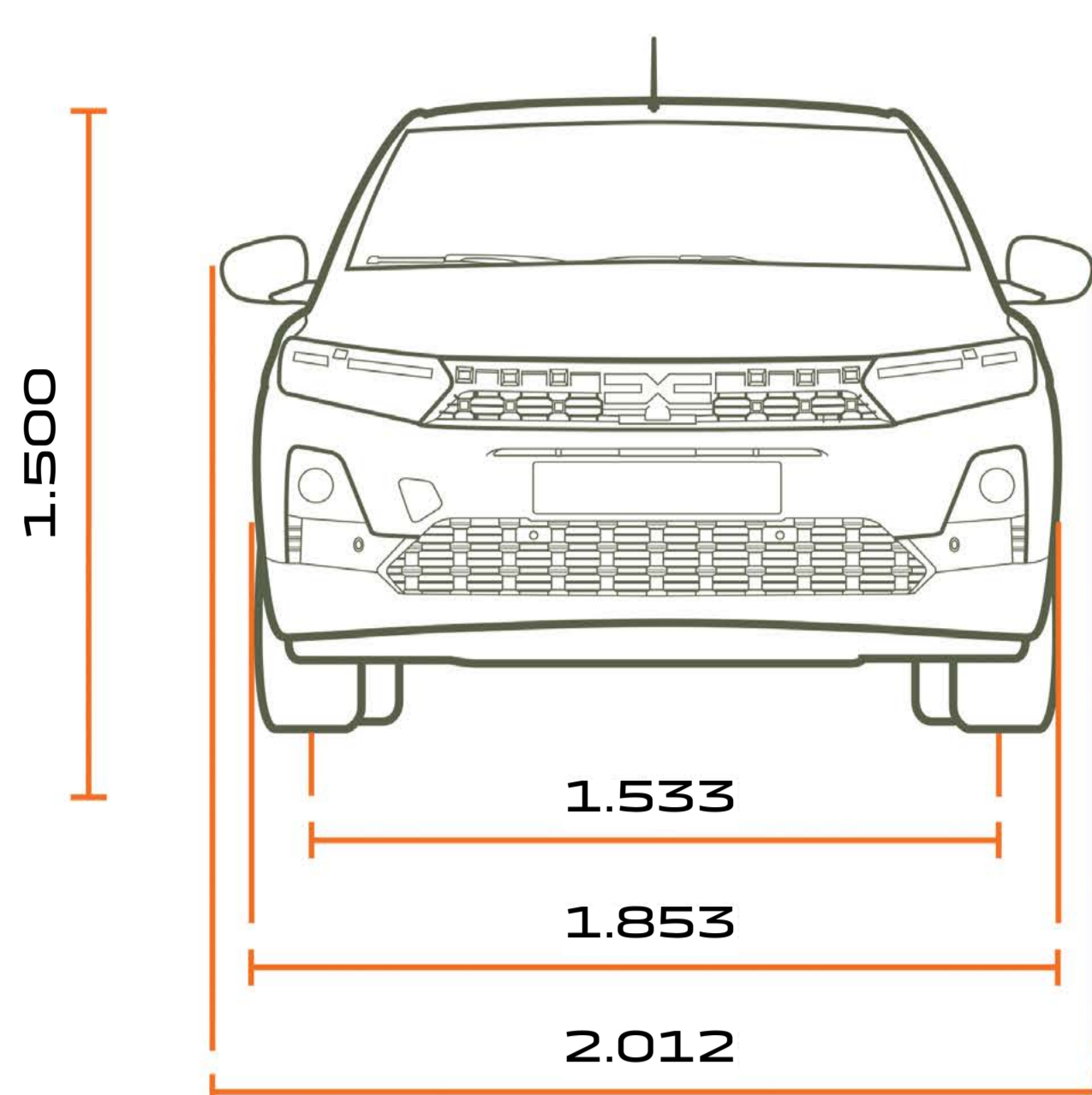

**VEDERE FRONTALĂ**

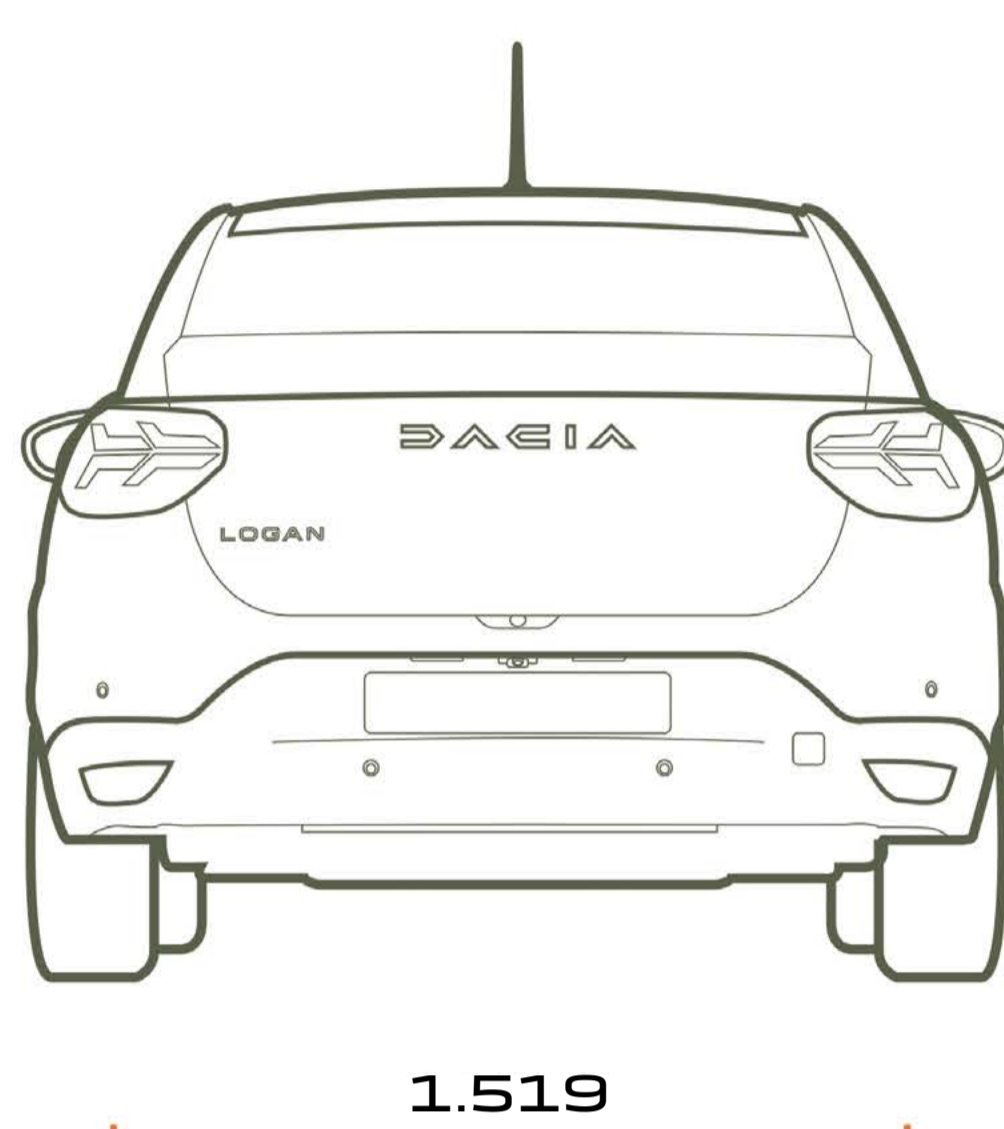

**VEDERE DIN SPATE**

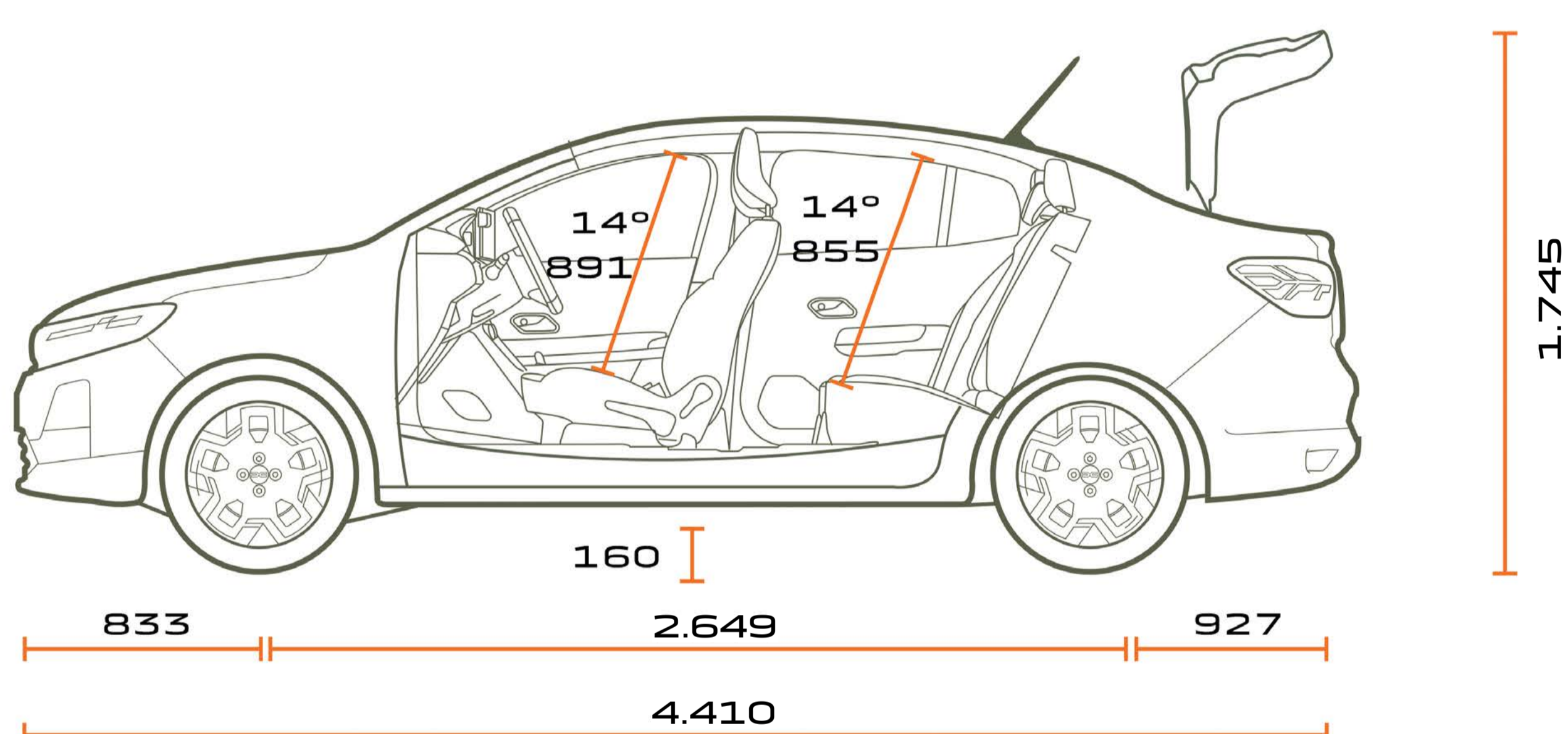

**VEDERE LATERALĂ**

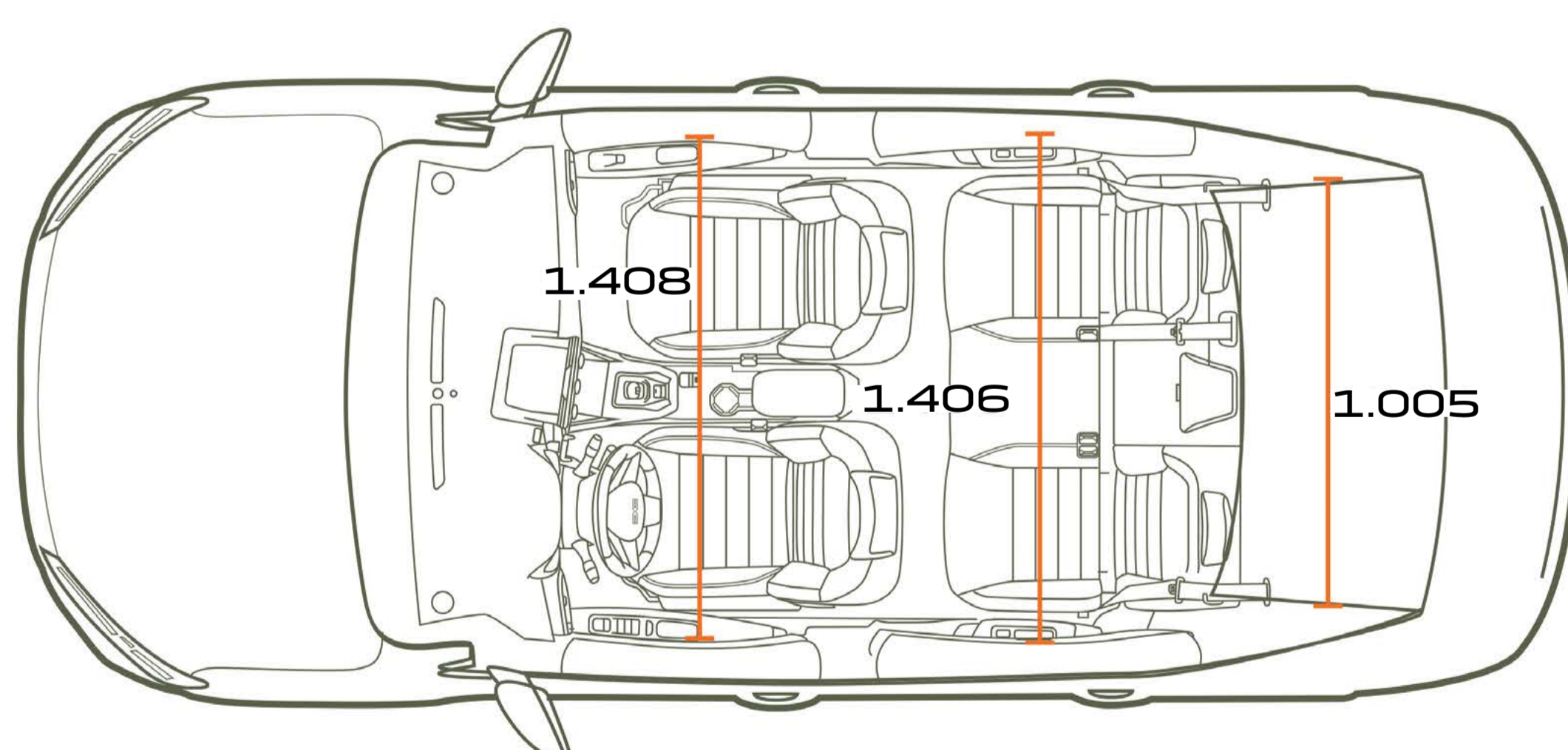

**VEDERE DE SUS**

### VOLUM PORTBAGAJ (ÎN DM<sup>3</sup> - STANDARD VDA / LITRI)

Volum portbagaj min. (standard ISO 3832)

528/628

Volum portbagaj max. (standard ISO 3832)

1.361/1.666

Dimensiuni în mm.

**CONFIGUREAZĂ ȘI COMANDĂ**

# DACIA



Au fost luate toate măsurile necesare, astfel încât conținutul prezentei broșuri să fie cât mai exact și actualizat la data difuzării. Acest document a fost realizat pe baza pre-seriilor sau a prototipurilor. În cadrul politicii sale de îmbunătățire continuă a produselor, Dacia își rezervă în orice moment dreptul de a aduce modificări specificațiilor și accesoriilor prezentate. Aceste modificări sunt comunicate agenților Dacia în cel mai scurt timp posibil. În funcție de țările de comercializare, versiunile pot fi diferite, unele echipamente pot să nu fie disponibile (standard, opțional sau ca accesorii). Te rugăm să consulți reprezentantul Dacia pentru a primi cele mai recente informații. Din cauza limitelor asociate suportului, culorile reproduse în prezentul document pot diferi ușor de culorile reale ale vopselei sau materialelor de la finisajele interioare. Toate drepturile rezervate. Reproducerea sub orice formă sau prin orice mijloace a întregii sau a unei părți a prezentei broșuri este interzisă fără autorizația scrisă prealabilă a Dacia.

PUBLICIS – FOTO: HE&ME, ©RENAULT MARKETING 3D-COMMERCE – MARTIE 2026



**CONFIGUREAZĂ  
ȘI COMANDĂ**

**CONTACTEAZĂ  
UN AGENT**