

DACIA SANDERO



UN CROSSOVER CARE TE CUCEREȘTE IMEDIAT

Dacia Sandero Stepway își reafirmă stilul de crossover: duce evadarea din cotidian la nivelul următor prin noile finisaje specifice extreme, care conferă vehiculului un aspect off-road și mai puternic. Acceptă provocările vieții reale: datorită portbagajului extensibil de dimensiuni mari, treci de la viața urbană la aventura de timp liber într-o clipă.



**VOLUM PORTBAGAJ
PÂNĂ LA 1.108 dm³**

**BARE DE PAVILION
MODULARE**

**ECRAN 10"
CU NAVIGAȚIE
CONECTATĂ⁽¹⁾**

**TABLOU DE BORD
DE 7"⁽²⁾**

**TRAPĂ
PANORAMICĂ⁽¹⁾**

(1) Opțional. (2) Disponibil doar pentru echiparea extreme.

MENIU INTERACTIV

01. DESIGN

02. PLĂCEREA CONDUSULUI

03. INTERIOR

04. MULTIMEDIA

**05. SISTEME DE ASISTENȚĂ
LA CONDUS**

**06. ECHIPAMENTE ȘI
ACCESORII**

DESIGN NOU, ȘI MAI ATRĂGĂTOR

Dacia Sandero Stepway își exprimă caracterul aventuros prin capota sculptată, partea frontală impunătoare, garda la sol ridicată și barele de pavilion modulare.

Elementele de protecție produse din Starkle® – un material reciclat în proporție de 20% – conferă un caracter și mai dinamic și robust, de crossover autentic, protejând în același timp partea inferioară a caroseriei, pasajele roților și părțile laterale.

Modernitatea noului design se regăsește și în noua grilă „pixelată” și semnatura luminoasă în formă de T inversat. Integrarea noilor faruri întărește identitatea vizuală a mărcii Dacia.

Jante noi din aliaj de 16”, antenă neagră tip aripioară de rechin, culori noi ale caroseriei. Aventură și eleganță într-o singură mașină.



Dacia Sandero Stepway merge mai departe, adoptând un aspect distinctiv din toate unghiurile. În partea din spate se remarcă o nouă bară de protecție și autocolantul de pe hayon.



O nouă semnătură luminoasă

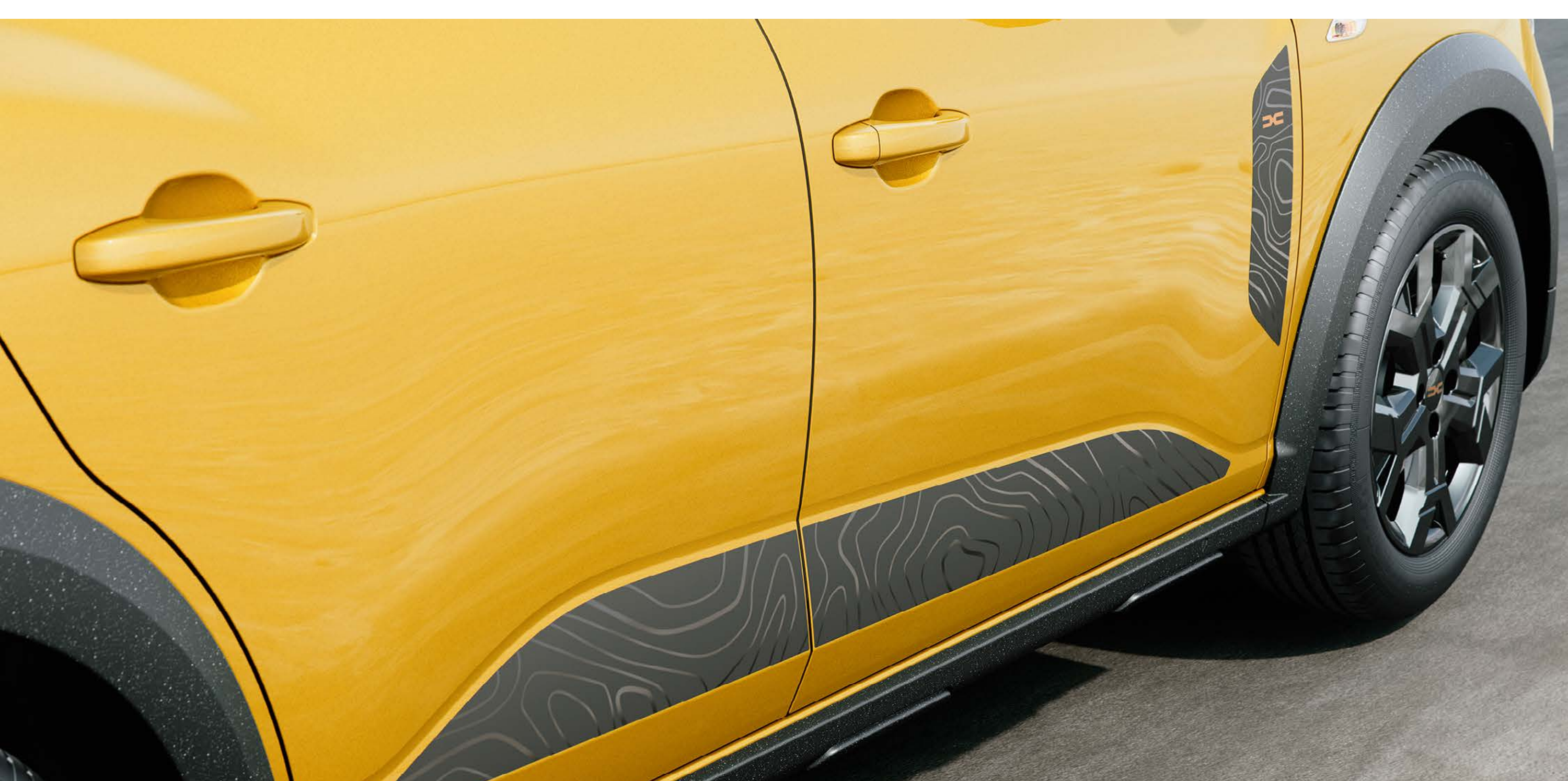

Protecții pasaje roți din material Starkle®

CONFIGUREAZĂ ȘI COMANDĂ

CEL MAI PUTERNIC MOTOR DE PÂNĂ ACUM, CU GPL DIN FABRICĂ

Nevoile se schimbă, la fel și motoarele. Dacia Sandero Stepway vine cu o nouă gamă adaptată nevoilor tale: motorul Eco-G 120, disponibil cu o cutie de viteze manuală sau automată cu 6 trepte și rezervor dublu benzină și GPL pentru o autonomie combinată de până la 1.500 km și o reducere a emisiilor de CO₂ cu până la 10%.



Noul Stepway este disponibil și cu motorul TCe 110, un motor turbo cu 3 cilindri și injecție directă de ultimă generație, pentru plăcerea condusului și cel mai bun raport performanțe/consum de combustibil.

MAI MULTĂ TEHNOLOGIE LA INTERIOR

Sander Stepway oferă acum un confort deosebit și un interior complet re-proiectat, pentru toate versiunile: noi guri de ventilație care reflectă vizual designul exterior și un volan cu bază plată. Au fost integrate noi tehnologii, cum ar fi tabloul de bord digital de 7" și ecranul multimedia de 10" cu navigație conectată.



În varianta de motorizare Eco-G 120 cutie automată, mașina este echipată cu sistemul e-shifter, o manetă electronică de viteze de ultimă generație care reinventează designul și funcționalitatea schimbării vitezelor.



Noua cutie de viteze automată⁽¹⁾



Tablou de bord digital de 7" cu informații despre condus



Ecran de 10" cu navigație conectată

(1) Disponibil pe motorizarea Eco-G 120.

CONFIGUREAZĂ ȘI COMANDĂ

SPAȚIU PENTRU ORICE

Rabatează scaunele cu o singură atingere, reglează capacitatea de încărcare după cum este necesar și trăiește viața la maxim.



Datorită unui sistem ingenios, poți schimba/modifica poziționarea barelor cu ușurință pentru a atașa o cutie de depozitare, un suport pentru biciclete sau un suport pentru schiuri.

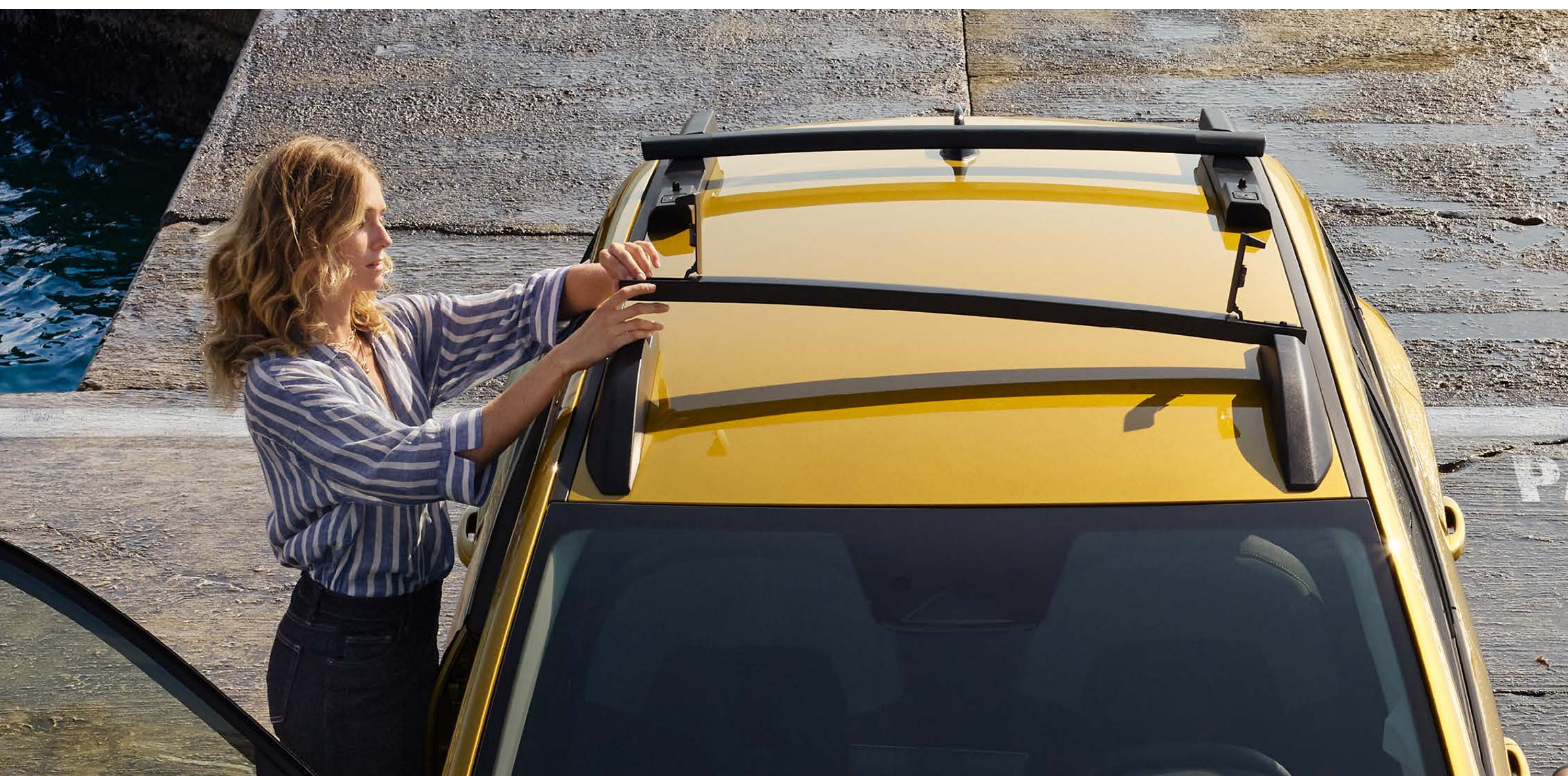

Bare de pavilion modulare

SISTEM DE FIXARE YOUCLIP: PENTRU MAI MULTĂ EFICIENȚĂ LA INTERIOR

YouClip îți face viața și mai confortabilă și mai organizată datorită sistemului său inteligent de fixare multifuncțională pentru montarea accesoriilor disponibile în gamă. Acestea pot fi prinse de elementele de fixare distribuite în habitacul și portbagaj: până la 3 elemente de fixare în dotarea standard.



Două puncte de fixare suplimentare sunt disponibile în spatele tetierelor pentru a extinde posibilitățile de accesoriizare până la 5 puncte YouClip.



3 puncte YouClip în standard



Punct de fixare pentru geantă

CONFIGUREAZĂ ȘI COMANDĂ

O MAȘINĂ CONECTATĂ

Dacia Sandero Stepway include o nouă ofertă multimedia. Poți alege nivelul de echipare: Media Control, acționat de pe smartphone și integrat în designul bordului, îți permite să controlezi radioul, muzica, conexiunea Bluetooth®, USB-ul și telefonia.



Noul display media de 10", dotat cu o interfață personalizabilă ușor de utilizat, îți permite să accesezi cu ușurință navigația GPS prin intermediul smartphone-ului, să gestionezi apelurile și muzica și să utilizezi comenzi vocale.



Media Display 10"

Media Nav Live transformă tabloul de bord într-un centru de control cu adevărat inteligent. De pe ecranul tactil de 10": navigație și servicii conectate în timp real, magazin de aplicații integrat și sistem audio 3D Arkamys® pentru o imersiune sonoră de înaltă calitate.

Aceste ultime două sisteme sunt compatibile cu conexiunile prin cablu și Wi-Fi, cu Android Auto™ și Apple CarPlay®, care permit replicare smartphone.



Media Nav Live

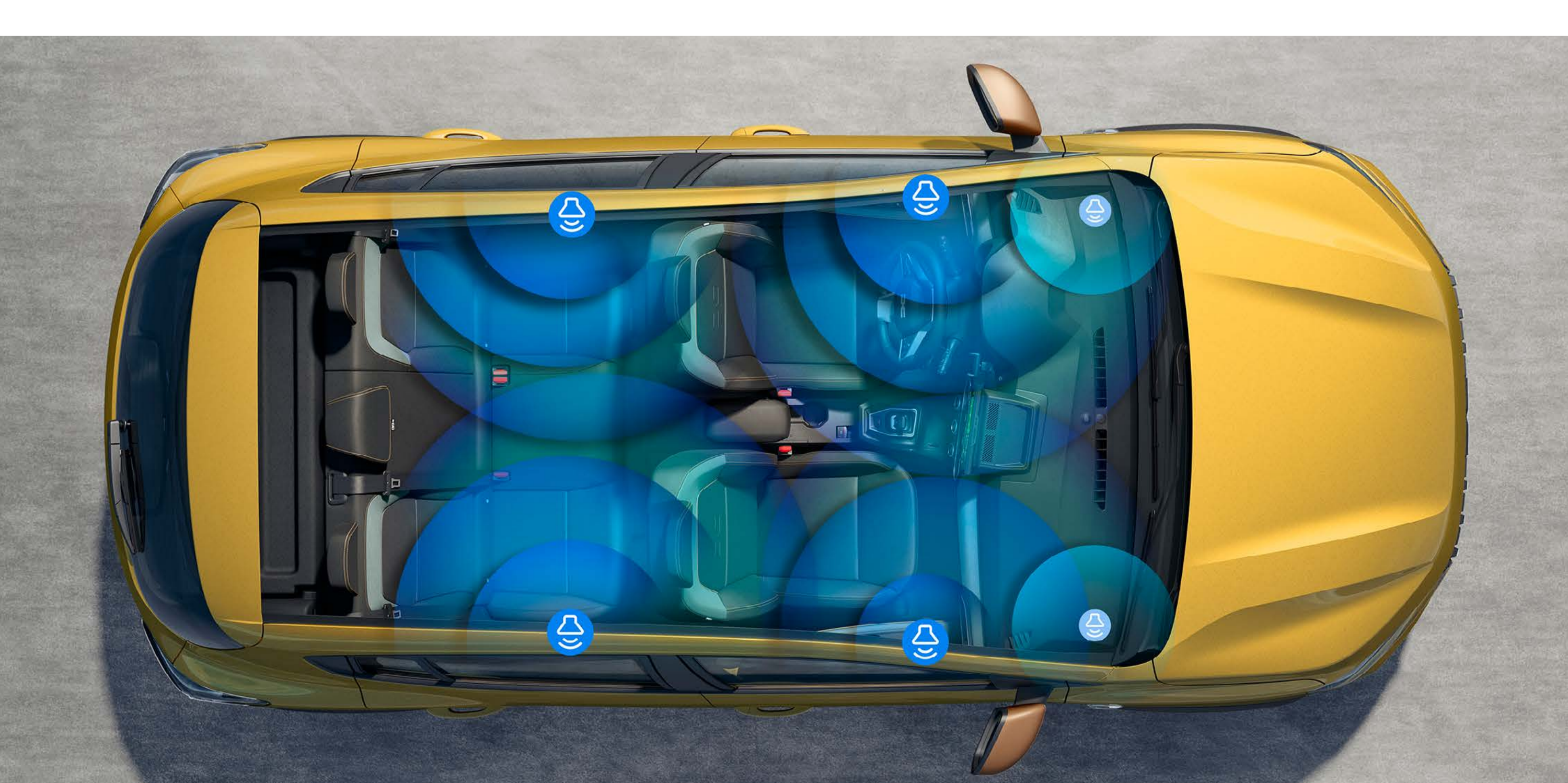

Sistem audio 3D dezvoltat de Arkamys®

Android Auto™ este marcă înregistrată a Google Inc.
Apple CarPlay® este marcă înregistrată a Apple Inc.

CONFIGUREAZĂ ȘI COMANDĂ

SIGURANȚĂ ÎNTOTDEAUNA

La Dacia, siguranța a fost întotdeauna în centrul preocupărilor noastre. Construit pe cea mai recentă platformă Dacia, Sandero Stepway are o structură a caroseriei ranforsată și sisteme de asistență de nouă generație. Cu ajutorul butonului My Safety poți personaliza unele dintre aceste sisteme de asistență la fiecare pornire, precum și atunci când vehiculul este în mișcare. Cu Dacia, conduci în siguranță.

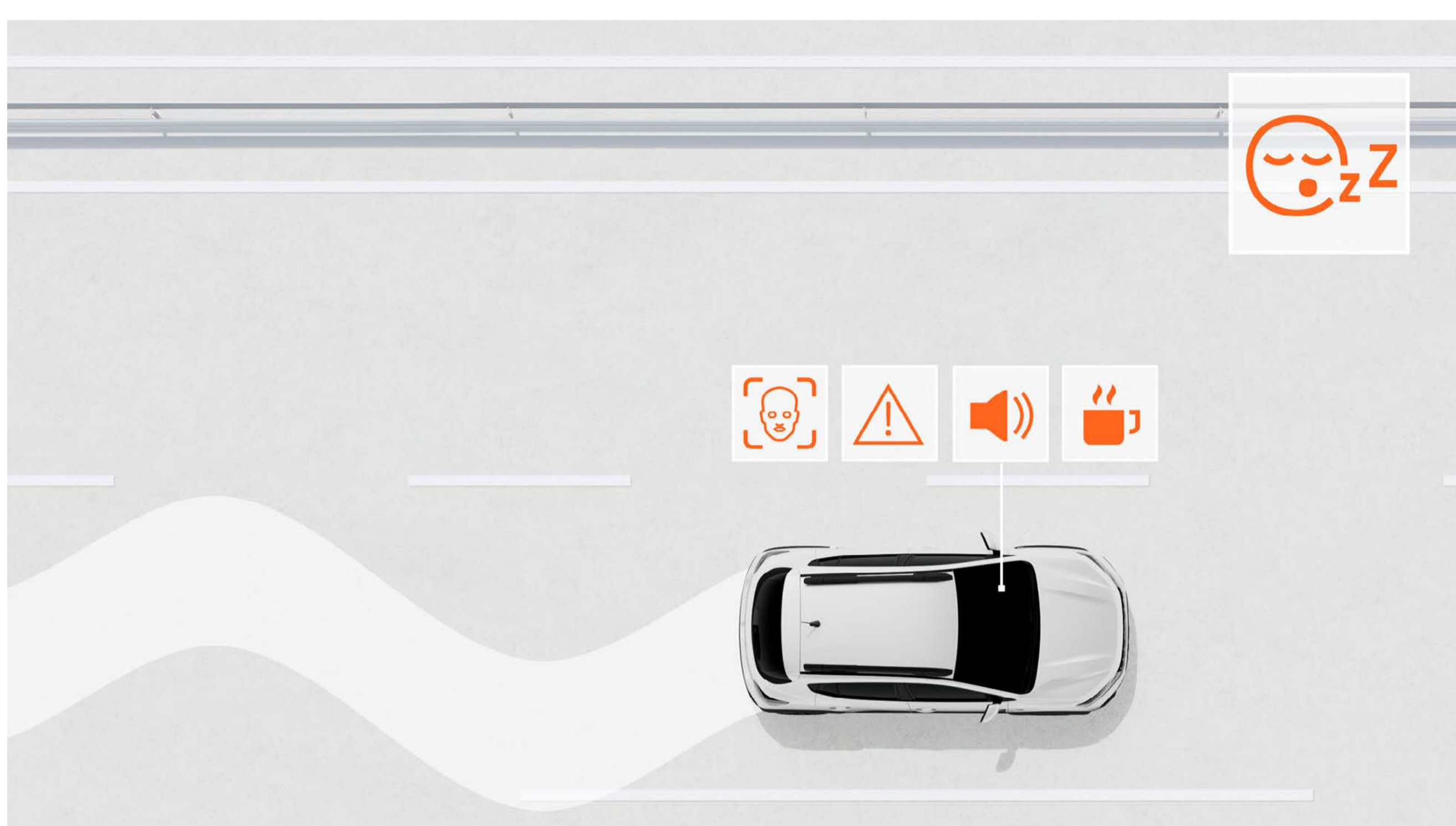

SISTEM DE MONITORIZARE A ATENȚIEI ȘOFERULUI

Avertizează șoferul dacă este detectată oboseală, analizând mai mulți parametri, inclusiv mișcările volanului, pentru a-l încuraja să ia o pauză.



SISTEM DE FRÂNARE DE URGENȚĂ AUTOMAT CU DETECTARE PIETONI ȘI BICICLIȘTI

Acest sistem previne riscul coliziunii frontale care implică alte vehicule, pietoni sau bicicliști în linie dreaptă sau în intersecții. Acesta alertează șoferul și poate frâna automat vehiculul dacă este necesar.

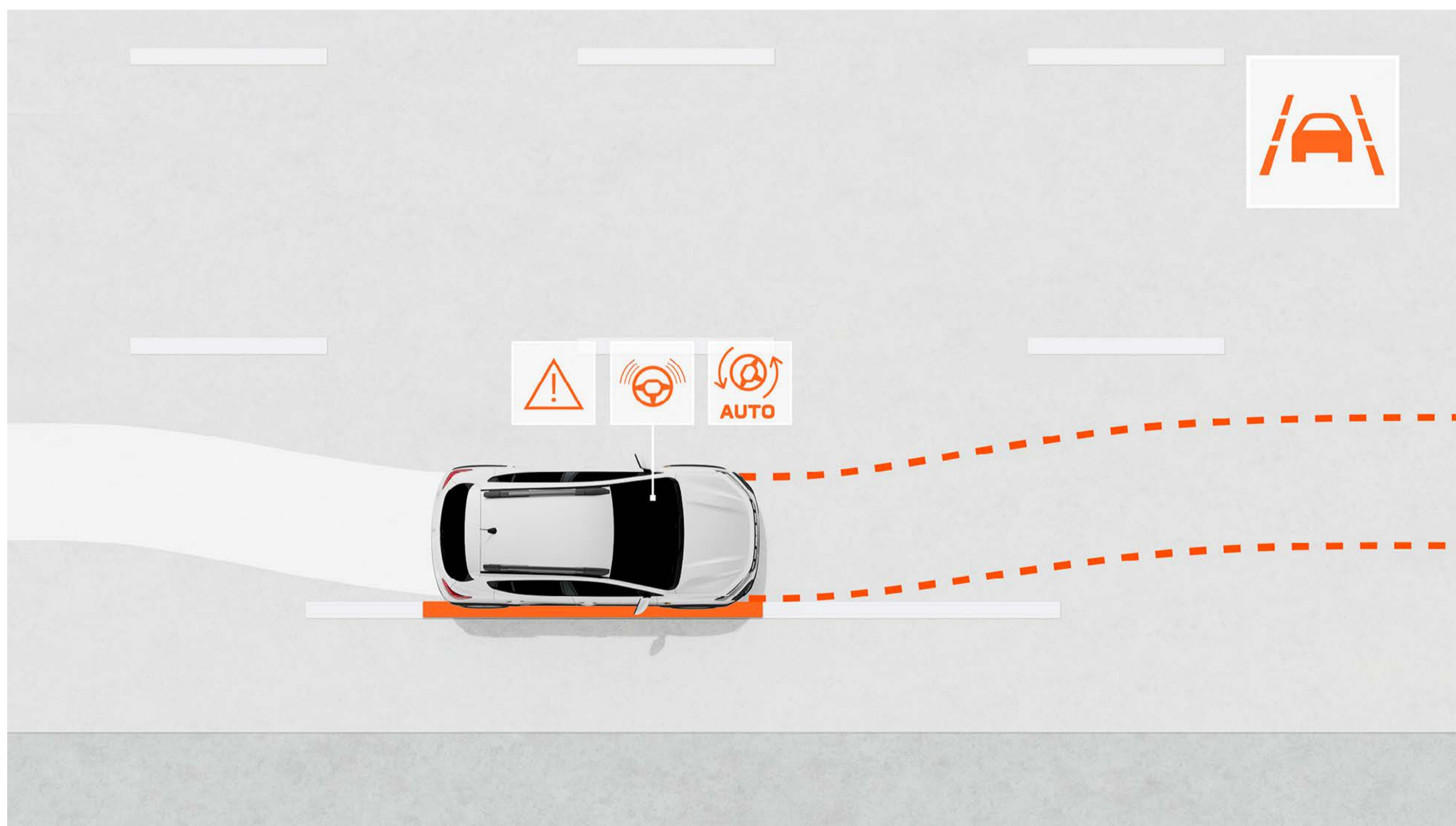

ASISTENȚĂ PENTRU MENȚINEREA BENZII DE RULARE

Sistemul monitorizează traiectoria vehiculului pe banda sa și o corectează dacă este necesar, prin acțiune automată asupra direcției.

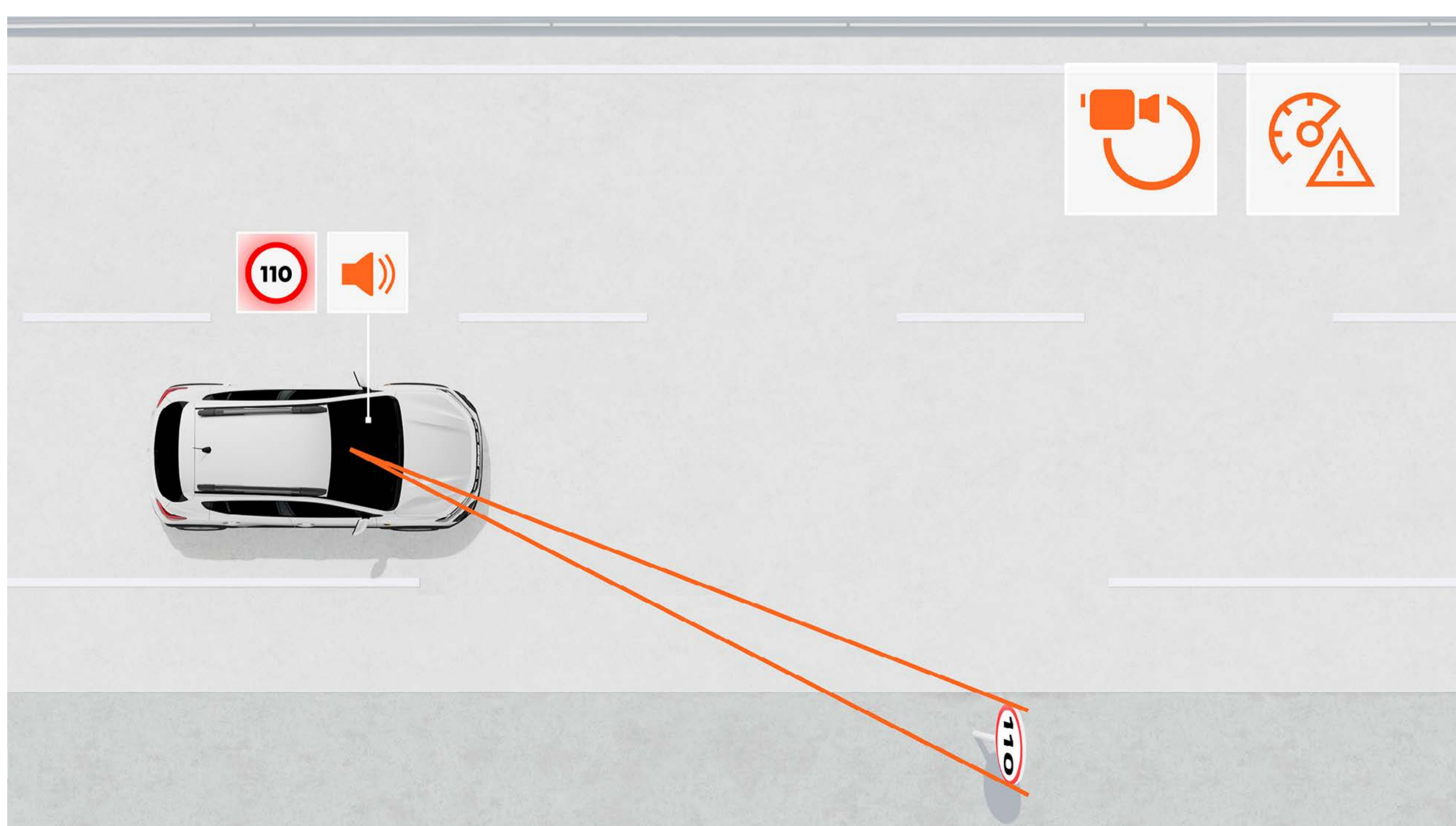

RECUNOAȘTEREA INDICATOARELOR RUTIERE ȘI ALERTĂ PENTRU DEPĂȘIREA VITEZEI LEGALE

Indică în timp real și cu exactitate viteza maximă pe drumul parcurs și avertizează șoferul în caz de depășire a acesteia, cu alerte vizuale și sonore (poate fi dezactivat).

CONFIGUREAZĂ ȘI COMANDĂ

DESCOPERĂ ECHIPAMENTELE

CULORI



NIVELURI DE ECHIPARE



ACCESORII



MOTORIZĂRI



ECHIPAMENTE ȘI OPȚIUNI



DIMENSIUNI

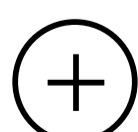

06. CULORI

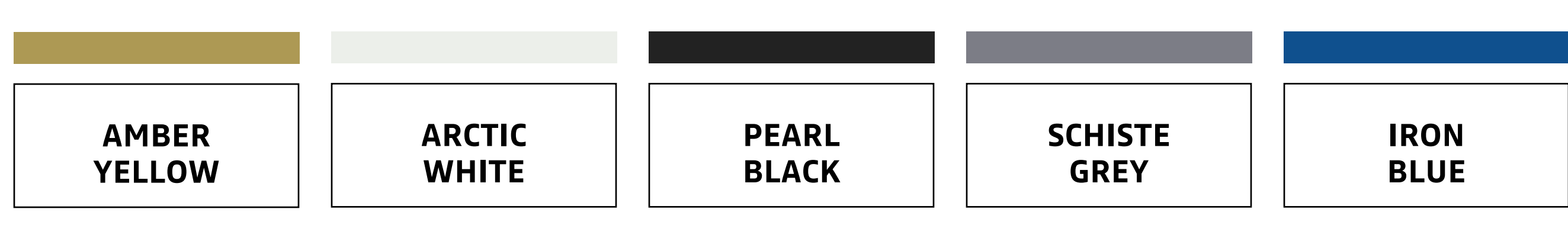

AMBER YELLOW^{(1)*}



ARCTIC WHITE⁽²⁾



PEARL BLACK⁽¹⁾



SCHISTE GREY^{(1)*}



IRON BLUE^{(1)*}



SAFARI BEIGE^{(1)*}



CEDAR GREEN^{(1)*}

(1) Vopsea metalică. (2) Vopsea opacă.
* Indisponibil pe essential.
Imagini cu titlu de prezentare.

DESCARCĂ DACIA AR

06. NIVELURI DE ECHIPARE

essential

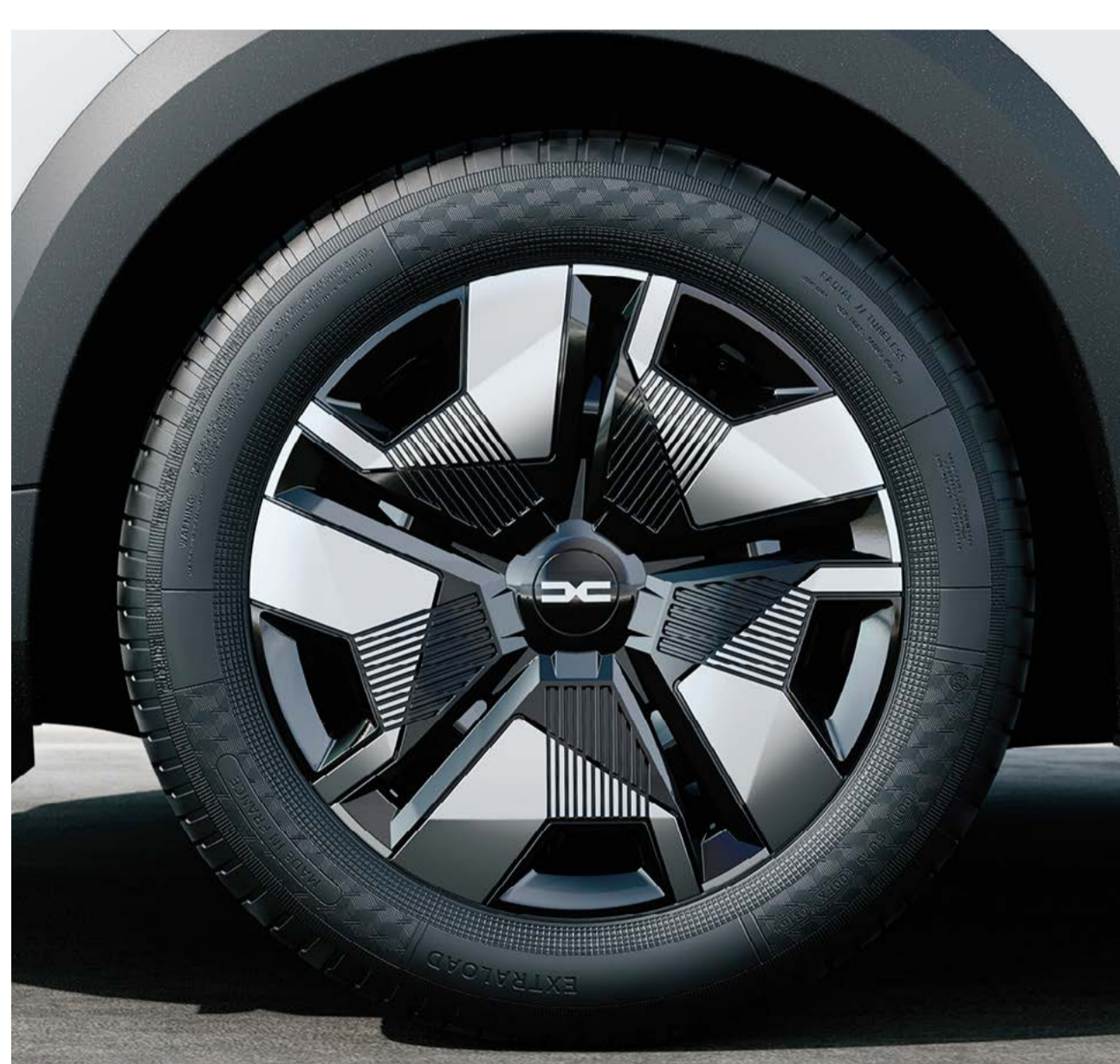

ECHIPAMENTE PRINCIPALE

DESIGN

- Grilă „pixelată” cu emblema Dacia
- Semnătură luminoasă în forma literei T inversate; faruri de zi LED cu aprindere automată
- Scuturi de protecție față și spate realizate din material reciclat Starkle®
- Mânere exterioare uși de culoare neagră
- Bare modulare de pavilion de culoare neagră
- Capace oglinzi retrovizoare de culoare neagră
- Jante din aliaj Erelia, 16”

SIGURANȚĂ ȘI SISTEME DE ASISTENȚĂ

- Buton My Safety pentru gestionarea sistemelor de asistență la condus
- ABS (Anti-lock Braking System) + AFU (asistență la frânarea de urgență)
- AEBS (frânare automată de urgență interurbană) cu recunoaștere pietoni și cicliști
- ESP (sistem electronic de stabilitate al autovehiculului) + HSA (sistem de asistență la pornirea în rampă)
- Apel de urgență (E-call)
- Preechipare senzor detector alcoolemie
- Recunoaștere semne de circulație cu alertă pentru depășirea vitezei legale
- Alertă pentru schimbarea benzii de deplasare
- Asistență pentru păstrarea benzii de deplasare
- Sistem de monitorizare a atenției șoferului
- Cod QR „Rescue Code®” față/spate
- Airbag frontal șofer/airbag pasager față dezactivabil
- Airbaguri laterale umeri și cortină
- Asistență pentru parcare cu spatele (senzori acustici)
- Detectare presiune pneuri
- Kit de reparație
- Sistem de fixare Isofix pentru scaun copil pe locuri laterale spate

INSTRUMENTE PENTRU CONDUS ȘI CONTROL

- Senzori de ploaie și lumină
- Direcție asistată electric
- Stop & Start, mod ECO
- Computer de bord: distanță parcursă, viteză medie, autonomie, consum mediu (inclusiv pentru GPL)
- Alertă vizuală și sonoră pentru neconectarea centurilor de siguranță față (șofer și pasager)
- Limitator/regulator de viteză cu avertizare sonoră

VIZIBILITATE

- Oglinzi retrovizoare cu reglare manuală din interior

CONFORT

- Aer condiționat manual
- Închidere automată a ușilor în timpul mersului
- Geamuri față electrice (șofer și pasager)
- Volan reglabil pe înălțime
- Banchetă spate rabatabilă și fracționabilă 1/3-2/3
- 1 priză 12V față

MULTIMEDIA & AUDIO

- Media Control: radio DAB cu comenzi pe volan, 1 priză jack și o priză USB, 2 difuzoare, Bluetooth® cu comenzi prin satelit pe volan, suport fix pentru smartphone pe planșa de bord, noua aplicație Dacia Media Control pentru smartphone

OPȚIUNI

- Roată de rezervă și cric (versiunile fără GPL)
- Pachet Urban: Antenă tip aripioară de rechin, Media Display 10”, volan din piele sintetică, consolă centrală cu spații de depozitare și cotieră

expression



ECHIPAMENTE PRINCIPALE expression = essential+

DESIGN

- Carcase oglinzi retrovizoare în culoarea caroseriei
- Mânere exterioare uși în culoarea caroseriei
- Bare de pavilion modulare
- Antenă tip aripioară de rechin
- Jante flexwheel design Atara, 16"

INTERIOR

- Mânere interioare uși Steel Grey
- Tapițerie textilă pe bord și pe cotierele ușilor din față
- Volan îmbrăcat în piele ecologică
- Tapițerie specifică expression
- Consolă centrală semiînaltă, cu cotieră și priză USB-C în partea din spate

VIZIBILITATE

- Proiectoare de ceață
- Oglinzi laterale electrice
- Cameră de marșarier

CONFORT

- Volan reglabil pe înălțime și adâncime, cu suprafață moale la atingere

- Geamuri electrice față cu impuls pentru partea șoferului
- Geamuri electrice spate

MULTIMEDIA & AUDIO

- Media Display: sistem multimedia cu ecran tactil de 10", radio digital, replicare smartphone prin cablu USB și Wi-Fi, conexiune Bluetooth®, comenzi pe volan, 4 difuzoare, porturi USB-C

OPȚIUNI

- Media Nav Live: sistem multimedia cu ecran tactil de 10", navigație conectată cu informații despre trafic în timp real, radio digital, replicare smartphone prin cablu USB sau wireless prin Wi-Fi, conexiune Bluetooth®, comenzi pe volan, 6 difuzoare (4 difuzoare + 2 tweeter), porturi USB-C
- Jante de aliaj design Tamia de 16"
- Pachet Climă: scaune încălzite și aer condiționat automat
- Roată de rezervă și cric (versiunile fără GPL)

extreme



ECHIPAMENTE PRINCIPALE **extreme = expression+**

DESIGN

- Design specific pentru exterior cu protecții în partea de jos a ușilor și autocolante laterale cu modele topografice
- Finisaje Copper Brown: capace oglinzi exterioare, înscrisul „Stepway” pe barele de pavilion
- Jante din aliaj Tamia, 16”
- Antenă tip „aripioară de rechin”

INTERIOR

- Tapițerie lavabilă MicroCloud
- Finisaje Copper Brown: ornamente decorative pe panourile ușilor
- Inserție MicroCloud pe bord și pe cotierele ușilor din față
- Covașe din cauciuc cu modele topografice
- Praguri de uși cu modele topografice

SIGURANȚĂ ȘI SISTEME DE ASISTENȚĂ

- Asistență unghi mort

INSTRUMENTE PENTRU CONDUS ȘI CONTROL

- Funcția Extended Grip
- Card „mâini libere”

CONFORT

- Aer condiționat automat
- Podea dublă de portbagaj
- Tablou de bord digital de 7”
- Frână de parcare electrică

OPȚIUNI

- Pachet Nav: sistem multimedia cu ecran tactil de 10”, navigație conectată cu informații despre trafic în timp real, radio digital, replicare smartphone prin cablu USB sau wireless prin Wi-Fi, conexiune Bluetooth®, comenzi pe volan, 6 difuzoare (4 difuzoare + 2 tweetere), porturi USB-C
- Pachet Driving: cameră multiview + oglinzi pliabile electric (comanda pe panoul de ușă șofer), comutare automată fază scurtă/lungă
- Pachet Iarnă: scaune încălzite și volan încălzit
- Trapă electrică
- Roată de rezervă și cric (versiunile fără GPL)

CONFIGUREAZĂ ȘI COMANDĂ

06. ACCESORII



TREPTE LATERALE

Accentuează aspectul de SUV și caracterul practic al lui Stepway cu aceste trepte laterale. Fabricate la comandă, acestea sunt concepute pentru a-ți oferi un acces mai bun la încărcarea pe plafon.



KIT ATELAJ DEMONTABIL FĂRĂ UNELTE

Poți remorca sau transporta în deplină siguranță suporturile pentru bicicletă, remorcă, barcă sau canoe cu acest cârlig de remorcare dezvoltat de Dacia. Datorită articulației sferice ușor de demontat fără unelte, aspectul estetic al vehiculului este menținut.



DACIA AERO CARGO BOX™ ȘI SUPORT DE PLAFON PENTRU BICICLETE

Pentru o depozitare optimizată, profită de cutia de remorcare Dacia de 310 litri, compatibilă cu suporturile de biciclete rabatabile pentru 2 sau 3 biciclete. Obiectele tale sunt ușor de încărcat și descărcat, iar portbagajul rămâne accesibil datorită platformei rabatabile.



BARE DE PAVILON MODULARE PENTRU BARELE FIXE

Se montează rapid și ușor pe barele longitudinale fixe ale versiunii essential. Sunt perfecte pentru adăugarea unui suport pentru biciclete, a unui suport pentru schiuri sau a unei cutii de plafon și pentru creșterea capacității de încărcare a vehiculului cu până la 75 kg.



SUPPORT BICICLETE PENTRU PLAFON

Transportă bicicleta în siguranță cu acest suport de biciclete compatibil cu barele transversale sau modulare de plafon. Ușor de instalat, se adaptează la diferite dimensiuni de biciclete.



COVOARAȘE DIN CAUCIUC CU MARGINI ÎNALTE ȘI PRAGURI

Alege covorașele de cauciuc marca Dacia cu margini înalte pentru o protecție completă a podelei. Ușor de întreținut și fabricate din 20% materiale reciclate, acestea combină caracterul practic cu grija față de mediu. Protejează și personalizează partea inferioară a ușilor din față cu pragurile Stepway.

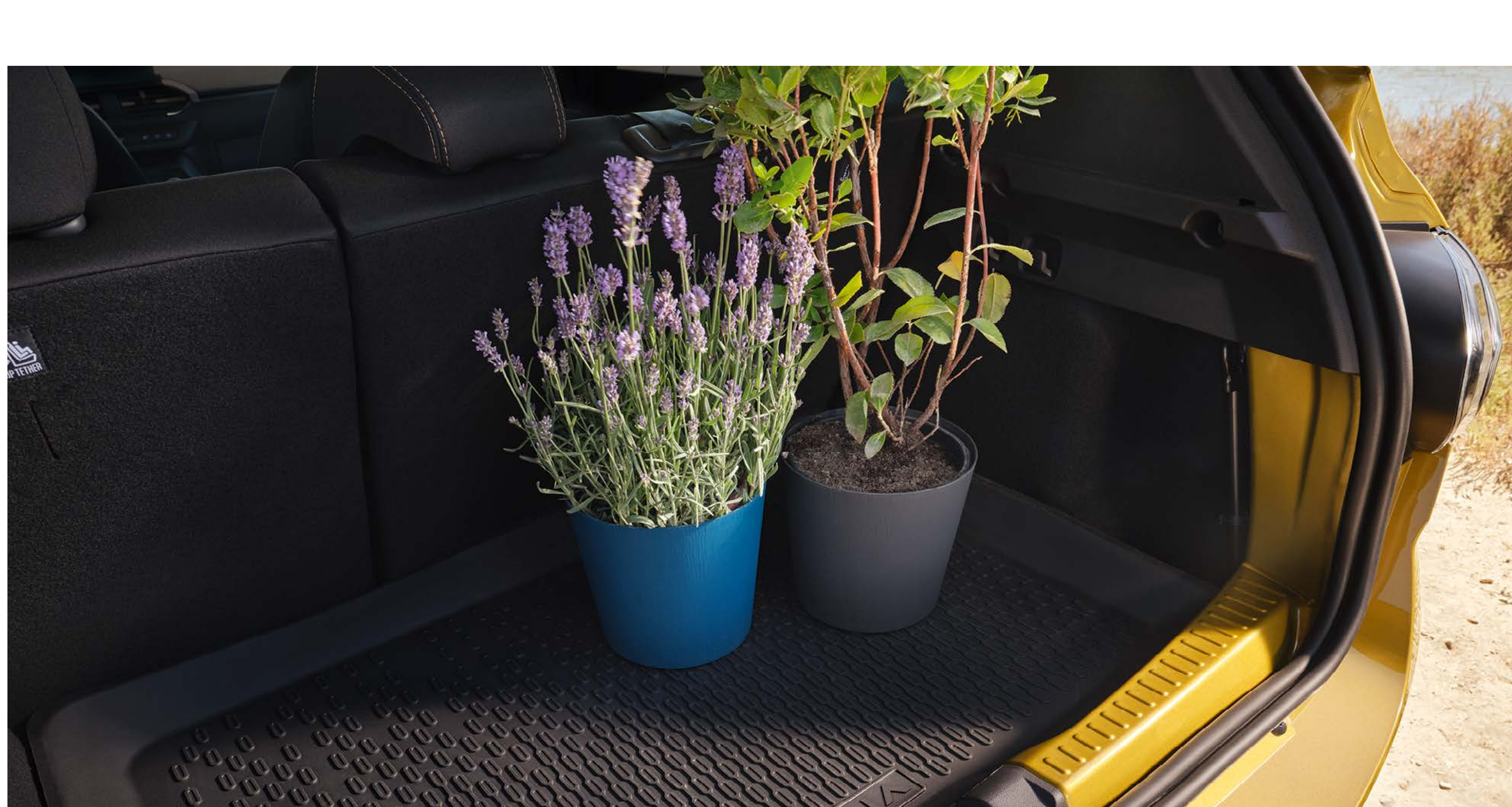

PROTECȚIE PORTBAGAJ ȘI PRAG PORTBAGAJ DIN OȚEL INOXIDABIL

Protejează mocheta originală din portbagaj cu această tavă semirigidă, termoformată, personalizată, fabricată din 20% materiale reciclate. Datorită marginilor înalte, oferă protecție sporită împotriva murdăriei și a lichidelor. Ușor de instalat și curățat. Pragul solid din oțel inoxidabil protejează eficient bara de protecție împotriva zgârieturilor.

06. MOTORIZĂRI

| | TCe 110 | Eco-G 120 | | Eco-G 120 auto | |
|-------------------------------|--------------------------|--------------------------|------------------|-------------------------------------|------------------|
| MOTOARE | | | | | |
| Cutie de viteze | 6 trepte Manuală | 6 trepte Manuală | | 6 trepte Automată cu dublu ambreiaj | |
| Carburant | Benzină fără plumb (E10) | Benzină fără plumb (E10) | GPL | Benzină fără plumb (E10) | GPL |
| Injecție | Turbo injecție directă | Directă | Injecție directă | Directă | Injecție directă |
| Capacitate (cm ³) | 999 | 1.199 | | 1.199 | |
| Număr cilindri/valve | 3 cilindri / 12 valve | 3 cilindri / 12 valve | | | |
| Normă de poluare | Euro 6e bis | Euro 6e bis | | | |

| | | | | | |
|---------------------------------------|----------------|--|--|--|--|
| ȘASIU ȘI DIRECȚIE | | | | | |
| Dimensiuni anvelope | 205/60 R16 92H | | | | |
| Diametru de bracaj între trotuare (m) | 10,64 | | | | |

| | | | | | |
|----------------------|--------|----------|----------|--------|---------|
| PERFORMANȚE | | | | | |
| | | GPL | Benzină | GPL | Benzină |
| Viteză maximă (km/h) | 180/10 | 180/10,4 | 180/11,4 | 180/10 | 180/11 |

| | | | | | |
|---------------------------------------|---------------------|---------|---------|---------|---------|
| CONSUM ȘI EMISII⁽¹⁾ | | | | | |
| | | GPL | Benzină | GPL | Benzină |
| Protocol | WLTP ⁽²⁾ | | | | |
| Capacitate rezervor (l) | 50 | 49 | 50 | 49 | 50 |
| Emisii CO ₂ (g/km) Min/Max | 128/129 | 110/117 | 123/131 | 110/117 | 125/131 |
| Consum în ciclu combinat (l/100 km) | 5,5/5,5 | 6,8/7,2 | 5,4/5,7 | 6,9/7,2 | 5,5/5,8 |

| | | | | | |
|--|-------|-------|--|-------|--|
| VOLUME ȘI MASE (KG) | | | | | |
| Masă proprie vehicul minimă (la gol) | 1.095 | 1.194 | | 1.222 | |
| Masă proprie vehicul maximă (la gol) | 1.149 | 1.125 | | 1.249 | |
| Masă total maxim autorizată (MTMA) | 1.585 | 1.660 | | 1.685 | |
| Masă totală rulantă (M.T.R.) | 2.685 | 2.760 | | 2.785 | |
| Masă maximă remorcabilă cu sistem de frânare | 1.100 | 1.100 | | 1.100 | |
| Masă maximă remorcabilă fără sistem de frânare | 585 | 630 | | 645 | |
| Sarcină maximă pe plafon | 80 | 80 | | 80 | |

(1) Consumul și emisiile declarate sunt determinate în urma unor teste efectuate în condițiile impuse de reglementările în vigoare la data omologării tipului de vehicul, în conformitate cu prevederile Regulamentului UE nr. 715/2007 cu modificările și completările ulterioare specifice (omologări conform ciclului WLTP). Consumul de carburant și emisiile de CO₂ ale unui vehicul depind nu doar de randamentul său energetic, ci și de comportamentul la volan al conducătorului auto și de alți factori (număr de opriri în trafic, viteza de deplasare, modul de schimbare a treptelor de viteze, starea drumului și a pneurilor etc.).

CONFIGUREAZĂ ȘI COMANDĂ

06. ECHIPAMENTE ȘI OPTIUNI

| | essential | expression | extreme |
|--|---------------------|-------------------------|-------------------------|
| PREZENTARE EXTERIOARĂ | | | |
| Semnătură luminoasă LED | • | • | • |
| Faruri LED cu aprindere automată | • | • | • |
| Grilă frontală cu inscripția „Stepway” | Albă | Albă | Albă |
| Litere DACIA în partea din spate | Albe | Albe | Copper Brown |
| Scut protecție față/spate | Culoarea caroseriei | Culoarea caroseriei | Culoarea caroseriei |
| Scuturi față și spate Megalith Grey | • | • | • |
| Elemente de protecție exterioare | Starkle® | Starkle® | Starkle® |
| Mânere exterioare uși | Negre | Culoarea caroseriei | Culoarea caroseriei |
| Carcase oglinzi exterioare | Negre | Culoarea caroseriei | Culoarea caroseriei |
| Bare de pavilion longitudinale | • | - | - |
| Bare de pavilion longitudinale modulare (Gri Megalith) | - | • | • |
| Jante oțel design Erelia 16” | • | - | - |
| Jante flexwheel design Atara 16” | - | • | - |
| Jante aliaj design Tamia 16” | - | - | • |
| Antenă tip aripioară de rechin | ○ | • | • |
| PREZENTARE INTERIOARĂ | | | |
| Contur aeratoare | Negru | Fog Grey | Fog Grey |
| Mânere interioare uși | Negre | Steel Grey | Steel Grey |
| Inserții tapițerie pe bord și pe cotierele ușilor din față | -/- | Blue Anatole Fabric / - | MicroCloud/Copper Brown |
| Banchetă spate rabatabilă 1/3 & 2/3 | • | • | • |
| Volan moale la atingere | ○ | • | • |
| Tapițerie specifică essential / expression | • | • | - |
| Tapițerie specifică MicroCloud | - | - | • |
| Sistem de fixare YouClip | • | • | • |
| SIGURANȚĂ ACTIVĂ ȘI PASIVĂ | | | |
| Buton „My Safety” pentru gestionarea sistemelor de asistență la condus | • | • | • |
| Sistem de frânare antiblocare (ABS) + Asistență la frânare de urgență (EBA) | • | • | • |
| Frânare automată de urgență (AEBS) cu detectare vehicule, pietoni, bicicliști sau motocicliști | • | • | • |
| Electronic Stability Control cu Hill Start Assist (HSA) | • | • | • |
| Apel de urgență (e-Call) | • | • | • |
| Înregistrare date pentru evenimente (accident) | • | • | • |
| Preconfigurare autovehicul - imobilizare la detectare alcool | • | • | • |
| Recunoașterea semnelor de circulație cu alertă depășire viteză | • | • | • |
| Avertizare pentru schimbarea benzii de deplasare | • | • | • |
| Asistență pentru mentinerea benzii de deplasare | • | • | • |
| Alertă pentru menținerea atenției șoferului și detectarea somnolenței | • | • | • |
| Coduri QR „Rescue Code®” în față/spate | • | • | • |
| Dezactivare airbag șofer / pasager față | •/• | •/• | •/• |
| Airbaguri laterale și cortină | • | • | • |
| Senzori de parcare | • | • | • |
| Cameră de marșarier | - | • | • |
| Cameră multiview | - | - | ○ |
| Avertizare unghi mort | - | - | • |
| Frână de parcare electrică, consolă centrală cu cotieră și spațiu de depozitare, 1 priză de 12 V și 1 priză 1 USB-C în spate | - | -/• Cutie automată | • |
| Comutare automată fază scurtă/lungă | - | - | ○ |
| Detectare presiune pneuri | • | • | • |
| Centuri de siguranță față și spate cu pretensionare pirotehnică | • | • | • |
| Roată de rezervă și cric (excepție GPL) | ○ | ○ | ○ |
| Kit reparație (atunci când nu există roată de rezervă) | • | • | • |
| Sistem de fixare Isofix pentru scaun copil pe locurile laterale ale banchetei spate | • | • | • |

SIGURANȚĂ ȘI SISTEME DE ASISTENȚĂ

| | | | |
|--|---|---|---|
| Tablou de bord 3.5" | • | • | - |
| Tablou de bord 7" | - | - | • |
| Card acces „mâini libere" | - | - | • |
| Volan asistat electric | • | • | • |
| Computer de bord: distanță parcursă, viteză medie, autonomie, consum mediu (inclusiv pentru GPL) | | | |
| Senzori pentru ploaie și lumină | • | • | • |
| Stop & Start | • | • | • |
| Alertă sonoră și vizuală pentru centura de siguranță față (șofer și pasager) | • | • | • |
| Cruise control | • | • | • |

VIZIBILITATE

| | | | |
|--|---|---|---|
| Proiectoare de ceață | - | • | • |
| Oglinzi laterale cu ajustare manuală din interior | • | - | - |
| Oglinzi laterale ajustabile electric | - | • | • |
| Oglinzi pliabile electric (comandă pe panoul de ușa șofer) | - | - | ○ |

CONFORT

| | | | |
|--|-----|-----|-----|
| Încărcător wireless prin inducție | - | - | ○ |
| Consolă centrală joasă cu cotieră centrală | • | - | - |
| Consolă centrală semiînaltă cu cotieră centrală și 1 port USB-C în spate | ○ | • | • |
| Aer condiționat reglabil manual | • | • | - |
| Aer condiționat automat | - | ○ | • |
| Închidere centralizată | • | • | • |
| Închidere automată a ușilor în mers | • | • | • |
| Geamuri electrice față | • | • | • |
| 4 geamuri electrice, cu impuls pe partea șoferului | - | • | • |
| Geamuri electrice spate | - | • | • |
| Volan ajustabil pe înălțime și adâncime | ·/- | ·/· | ·/· |
| 1 priză 12 V în față | • | • | • |
| Scaune față încălzite | - | ○ | ○ |
| Volan încălzit | - | - | ○ |
| Podea dublă de portbagaj sau portbagaj modular pe 2 niveluri | - | - | • |

MULTIMEDIA & AUDIO

| | | | |
|--|---|---|---|
| Media Control: radio digital cu comenzi pe volan, mufă jack și 1 mufă USB-C, 2 difuzoare, conexiune Bluetooth® cu comenzi pe volan, suport fix pentru smartphone pe bord, noua aplicație Dacia Media Control pentru smartphone | • | - | - |
| Media Display: sistem multimedia cu ecran tactil de 10", radio digital, replicare smartphone prin cablu USB sau wireless prin Wi-Fi, conexiune Bluetooth®, comenzi pe volan, 4 difuzoare, porturi USB-C | ○ | • | • |
| Media Nav Live: ecran de 10", navigație cu informații despre trafic în timp real + sistem audio 3D Arkamys® cu 6 difuzoare + radio digital, replicare smartphone prin cablu USB sau wireless prin Wi-Fi, conexiune Bluetooth®, porturi USB-C | - | ○ | ○ |

- : indisponibil; • : disponibil în standard; ○ : disponibil în opțiune.

CONFIGUREAZĂ ȘI COMANDĂ

06. DIMENSIUNI

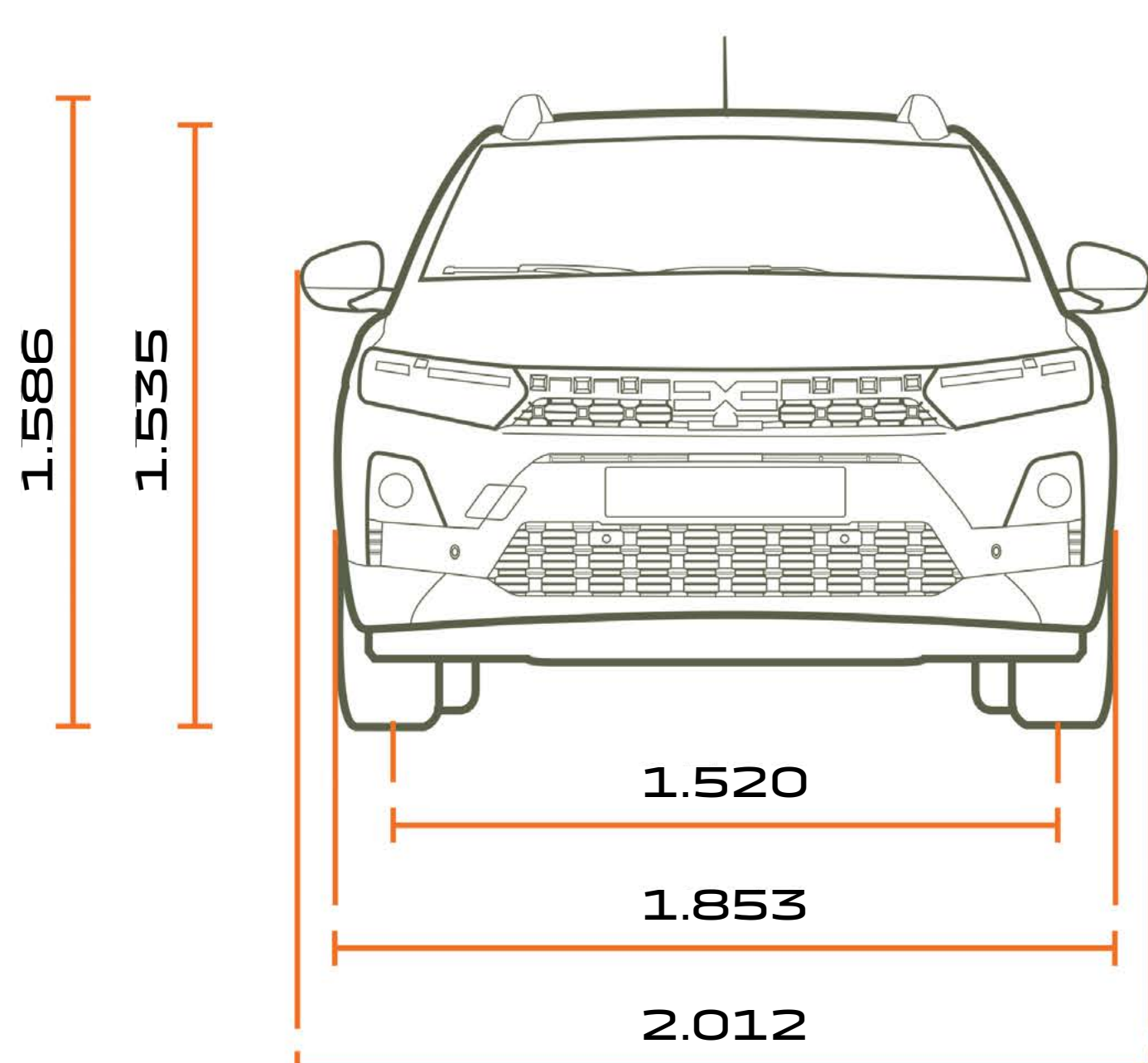

VEDERE FRONTALĂ

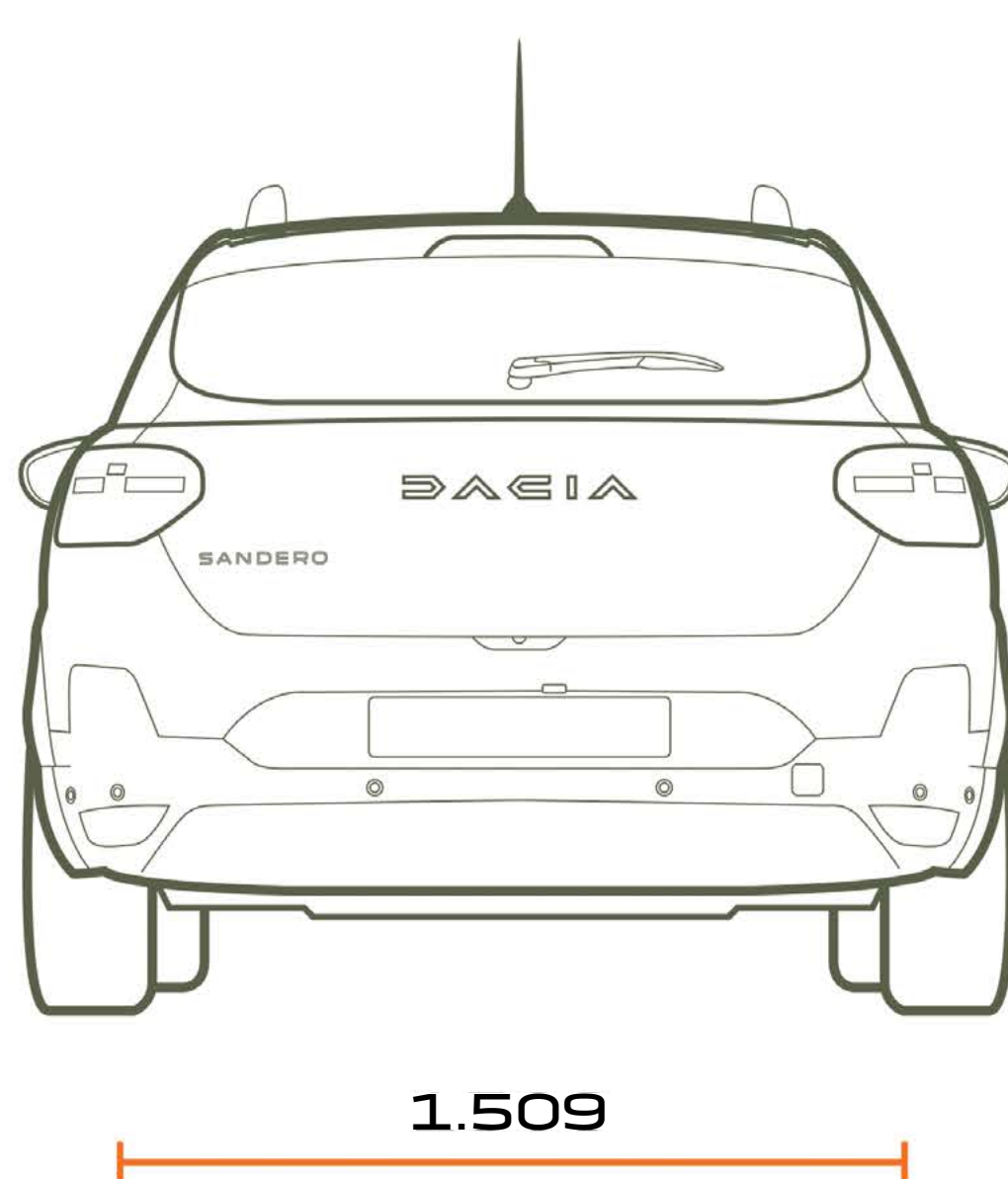

VEDERE DIN SPATE

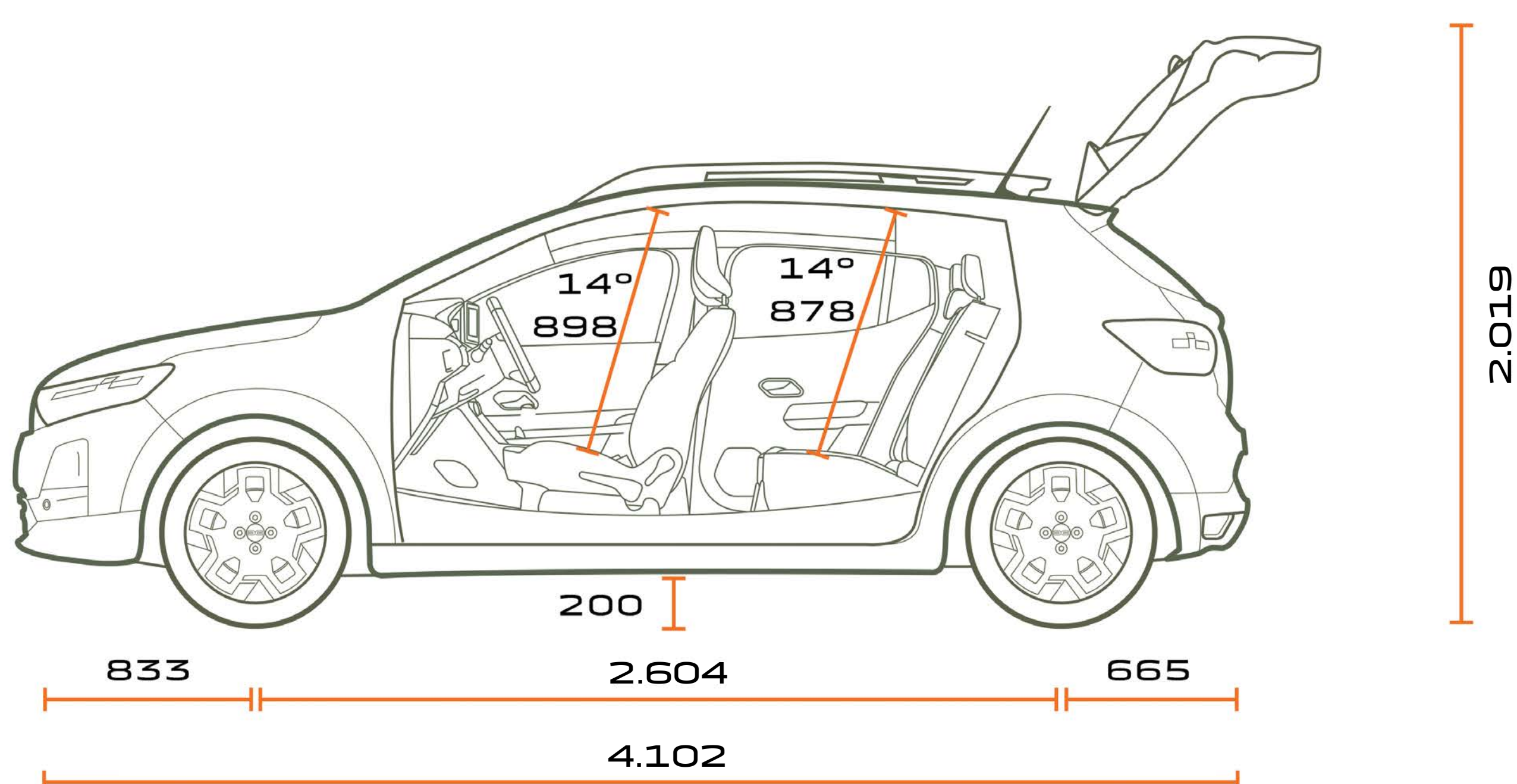

VEDERE LATERALĂ

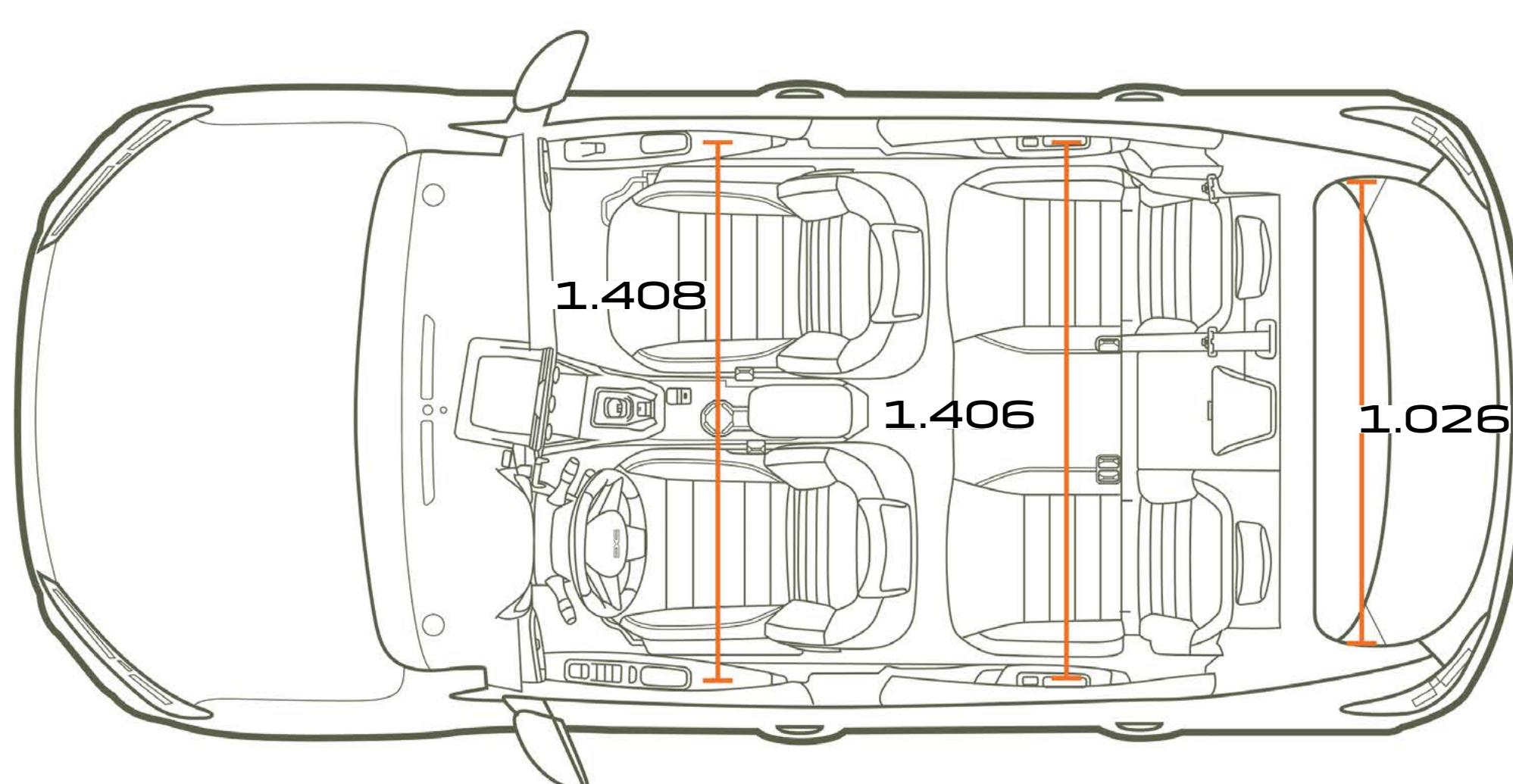

VEDERE DE SUS

VOLUM PORTBAGAJ (ÎN DM³ - STANDARD VDA / LITRI)

Volum portbagaj minim cu compartiment roată rezervă în funcție de versiune (conform norma ISO 3832)

Volum de încărcare maxim, bancheta spate rabatată (conform norma ISO 3832)

| | |
|---|-------------|
| Volum portbagaj minim (standard ISO 3832) | 328/410 |
| Volum portbagaj maxim (standard ISO 3832) | 1.108/1.455 |

Dimensiuni în mm.

CONFIGUREAZĂ ȘI COMANDĂ

DACIA



Au fost luate toate măsurile necesare, astfel încât conținutul prezentei broșuri să fie cât mai exact și actualizat la data difuzării. Acest document a fost realizat pe baza pre-seriilor sau a prototipurilor. În cadrul politicii sale de îmbunătățire continuă a produselor, Dacia își rezervă în orice moment dreptul de a aduce modificări specificațiilor și accesoriilor prezentate. Aceste modificări sunt comunicate agenților Dacia în cel mai scurt timp posibil. În funcție de țările de comercializare, versiunile pot fi diferite, unele echipamente pot să nu fie disponibile (standard, opțional sau ca accesorii). Te rugăm să consulți reprezentantul Dacia pentru a primi cele mai recente informații. Din cauza limitelor asociate suportului, culorile reproduse în prezentul document pot diferi ușor de culorile reale ale vopselei sau materialelor de la finisajele interioare. Toate drepturile rezervate. Reproducerea sub orice formă sau prin orice mijloace a întregii sau a unei părți a prezentei broșuri este interzisă fără autorizația scrisă prealabilă a Dacia.

PUBLICIS – FOTO: S. STAUB, ©RENAULT MARKETING 3D-COMMERCE – MARTIE 2026



**CONFIGUREAZĂ
ȘI COMANDĂ**

**CONTACTEAZĂ
UN AGENT**