

DACIA JOGGER



SUV-UL BREAK IDEAL PENTRU 7 PERSOANE

Având lungimea unui break, spațiul unui monovolum și stilul robust al unui SUV, Dacia Jogger surprinde prin combinarea celor mai bune caracteristici ale acestor tipuri de caroserii într-o mașină de familie cu 5 sau până la 7 locuri. Versatil, elegant și accesibil ca preț, Jogger întruchipează pe deplin spiritul Dacia.



**SPAȚIU ÎN
PORTBAGAJ DE
PÂNĂ LA 1.819 dm³(1)**

**3 OFERTE NOI
MULTIMEDIA**

**NOILE MOTORIZĂRI
HYBRID 155 ȘI
ECO-G 120 AUTO⁽²⁾**

**DISPONIBIL CU 5 SAU
7 LOCURI**

(1) Doar în versiunea cu 5 locuri.

(2) Disponibil și cu motorizările Eco-G 120 și Tce 110 (benzină).

MENIU INTERACTIV

01. DESIGN

02. PLĂCEREA CONDUSULUI

03. INTERIOR

04. MULTIMEDIA

**05. SISTEME DE ASISTENȚĂ
LA CONDUS**

**06. ECHIPAMENTE ȘI
ACCESORII**

CONCEPUT PENTRU AVENTURĂ

Noul Jogger este gata de acțiune, cu garda la sol ridicată și elementele de protecție Starkle®. Partea frontală reproiectată, mai pătrată, cu grila pixelată și noua semnătura luminoasă în formă de T inversat, toate îi subliniază caracterul robust. Cu jantele din aliaj Tamia de 16", antena neagră tip aripioară de rechin și noile culori ale caroseriei, SUV-ul break cu 7 locuri de la Dacia este cu siguranță unic.



Partea din spate este accentuată de un stop LED vertical. Partea inferioară a blocurilor optice se lărgeste pentru a consolida vizual postura și rezistența vehiculului.



Antenă tip aripioară de rechin de culoare neagră



Blocuri optice spate noi

[CONFIGUREAZĂ ȘI COMANDĂ](#)

MAI MULT DECÂT FUNCȚIONAL

Designul interior complet reproiectat sporește confortul la bord: scaune și panouri de uși noi, bord cu inserții decorative și guri de ventilație, covorașe textile⁽¹⁾. Versiunea extreme se remarcă prin ambianța interioară verde, în timp ce versiunea journey prin ambianța de culoare albastră.

Noi caracteristici tehnologice au fost integrate pe noul model, cum ar fi panoul de bord digital de 7" și afișajul multimedia de 10" cu navigație conectată. Noul volan cu padele pentru schimbarea vitezelor⁽²⁾ facilitează condusul.



Motoarele Eco-G 120 auto și hibrid 155 sunt dotate cu e-shifter, un schimbător de viteze electronic de ultimă generație care reinventează designul și funcționalitatea schimbării vitezelor.



Cutie automată nouă⁽²⁾ și încărcare prin inducție



Tablou de bord digital de 7" cu informații despre condus

(1) în standard pe versiunea journey. (2) Disponibil cu motorizarea Eco-G 120 auto.

PROFITĂ LA MAXIM DE VERSIUNEA HIBRIDĂ A LUI JOGGER

Dacia Jogger își îmbunătățește gama de motorizări cu noul hibrid de 155CP. Mai multă putere, mai multă plăcere la condus. Până la 80% timp de condus în modul electric. Se reîncarcă automat în timpul frânării și, bineînțeles, beneficiazi de transmisie automată.



O altă motorizare nouă disponibilă pe Jogger: Eco-G 120, cu transmisie manuală sau automată, echipată cu un rezervor dublu de benzină și GPL. Aceasta oferă o autonomie de până la 1.500 de kilometri, pentru a parcurge distanțe lungi într-un mod economic.

[CONFIGUREAZĂ ȘI COMANDĂ](#)

CONFORT LA PUTEREA 7

Dacia Jogger este mașina pentru toți cei apropiați: familie, prieteni sau oaspeți, fără a lăsa pe nimeni pe dinafară. Pentru a face acest lucru, oferă același nivel de confort pentru toate rândurile de scaune. Scaunele cu design ergonomic – reglabile în față – promit călătorii fără oboseală pentru toți cei șapte ocupanți. Dacia Jogger se remarcă astfel prin detalii bine gândite și spațiu generos.



Pe al doilea rând de scaune, totul este conceput să se adapteze la nevoile tale: măsuțe glisante⁽¹⁾ cu suporturi pentru pahare și prinderi Isofix ultra-practice pentru scaunele pentru copii. Pe al treilea rând accesul este foarte ușor la cele două scaune, care găzduiesc fără compromisuri doi adulți, oferind și un spațiu generos pentru picioare. Spațiile de depozitare sunt distribuite în tot habitacul, în beneficiul tuturor pasagerilor. Dacia Jogger adaugă o nouă dimensiune experienței tale la bord.

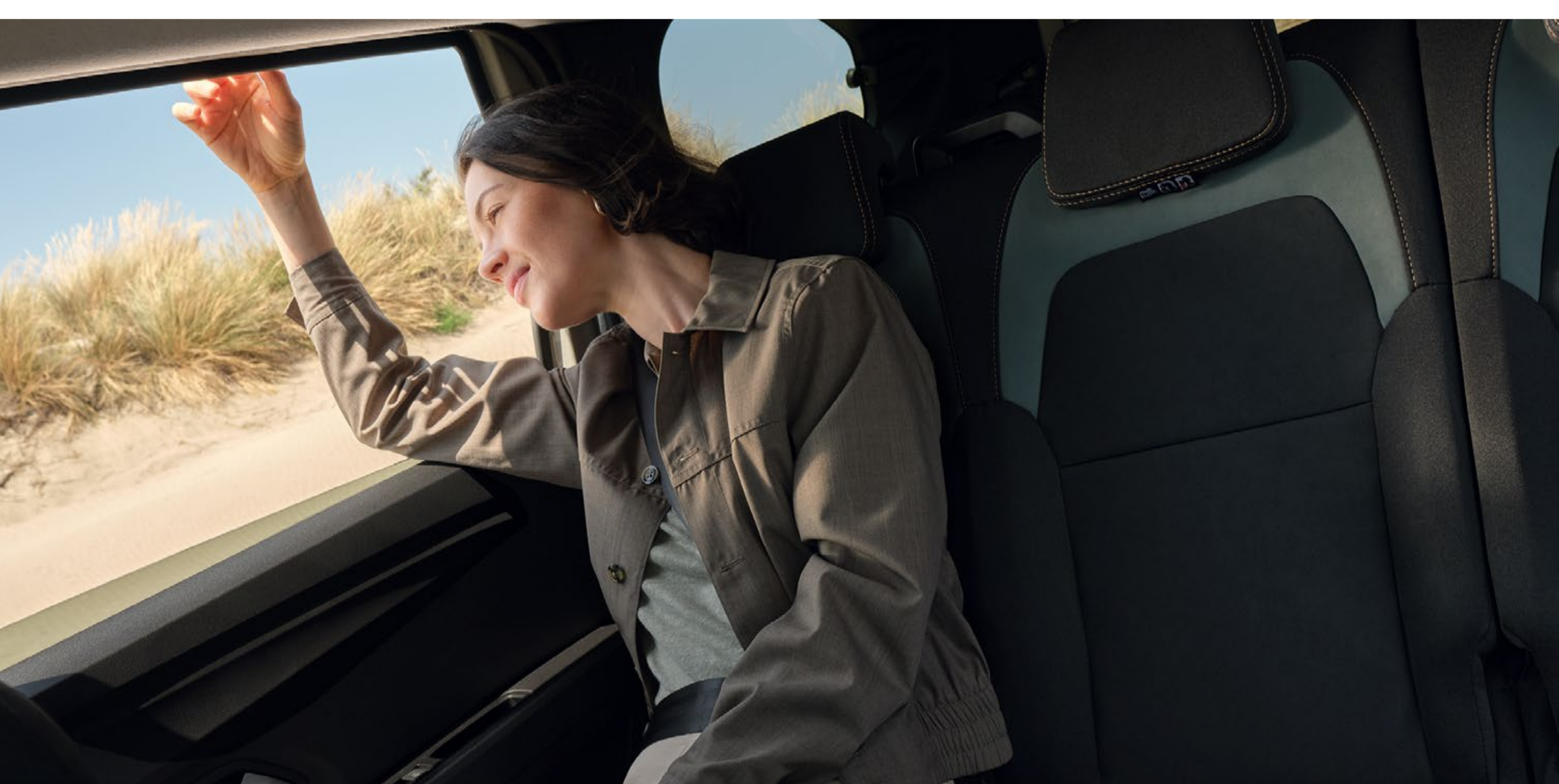

Confort pe rândul doi de scaune



(1) disponibil doar pe versiunea journey

MODULARITATE EXCEPȚIONALĂ

Indiferent de ce planuri ai într-o zi, Dacia Jogger oferă spațiu și versatilitate inegalabile: scaune spate detașabile - al treilea rând în versiunea cu 7 locuri - banchetă rabatabilă cu 3 locuri 1/3-2/3 în al doilea rând și multiple configurații posibile cu 2, 3, 4, 5, 6 sau 7 locuri, pentru a se potrivi unor nevoi și situații diferite.



Portbagajul oferă un spațiu de până la 1.819 dm³(1) și o înălțime de încărcare care îți permite să transporti tot ce ai nevoie. Iar în versiunea hibridă, tot spațiul interior și versatilitatea sunt păstrate datorită amplasării inteligente a bateriei sub podea.

Ai încredere în Dacia Jogger pentru a-ți simplifica drumurile, fie că te deplasezi în oraș sau pornești la drum lung.



Cu motorizarea hibrid beneficiezi de același spațiu și de aceeași versatilitate ca și în cazul altor motorizări.

(1) 1.819 dm³ în standard VDA, versiune cu 5 locuri și banchete rabatate.

ECHIPAMENTE POTRIVITE ACTIVITĂȚILOR TALE DE TIMP LIBER

Explorează activitățile în aer liber cu gama de accesorii Dacia InNature. Pachetul Sleep Pack se potrivește în portbagajul modelului Jogger și îți oferă un pat dublu (1,90 m lungime și 1,30 m lățime), un raft practic detașabil și 220 de litri de spațiu de depozitare. Copertina de plafon⁽¹⁾ este un accesoriu nou, robust și rezistent la intemperii, care oferă umbră și adăpost instantaneu, rămânând în același timp compact și ușor de transportat.

Portbagajul de plafon InNature este ideal și pentru transportul bagajelor suplimentare și al echipamentelor de agrement. Se atașează ușor la barele modulare de plafon.



YouClip îți face viața și mai confortabilă și organizată datorită sistemului său inteligent de fixare multifuncțional, care permite montajul unei game largi de accesorii disponibile în gamă. Acestea se prind pe elementele de fixare distribuite în habitacul și portbagaj: până la patru elemente de fixare sunt furnizate în standard, iar două puncte suplimentare în spatele tetierelor sunt disponibile ca accesoriu.

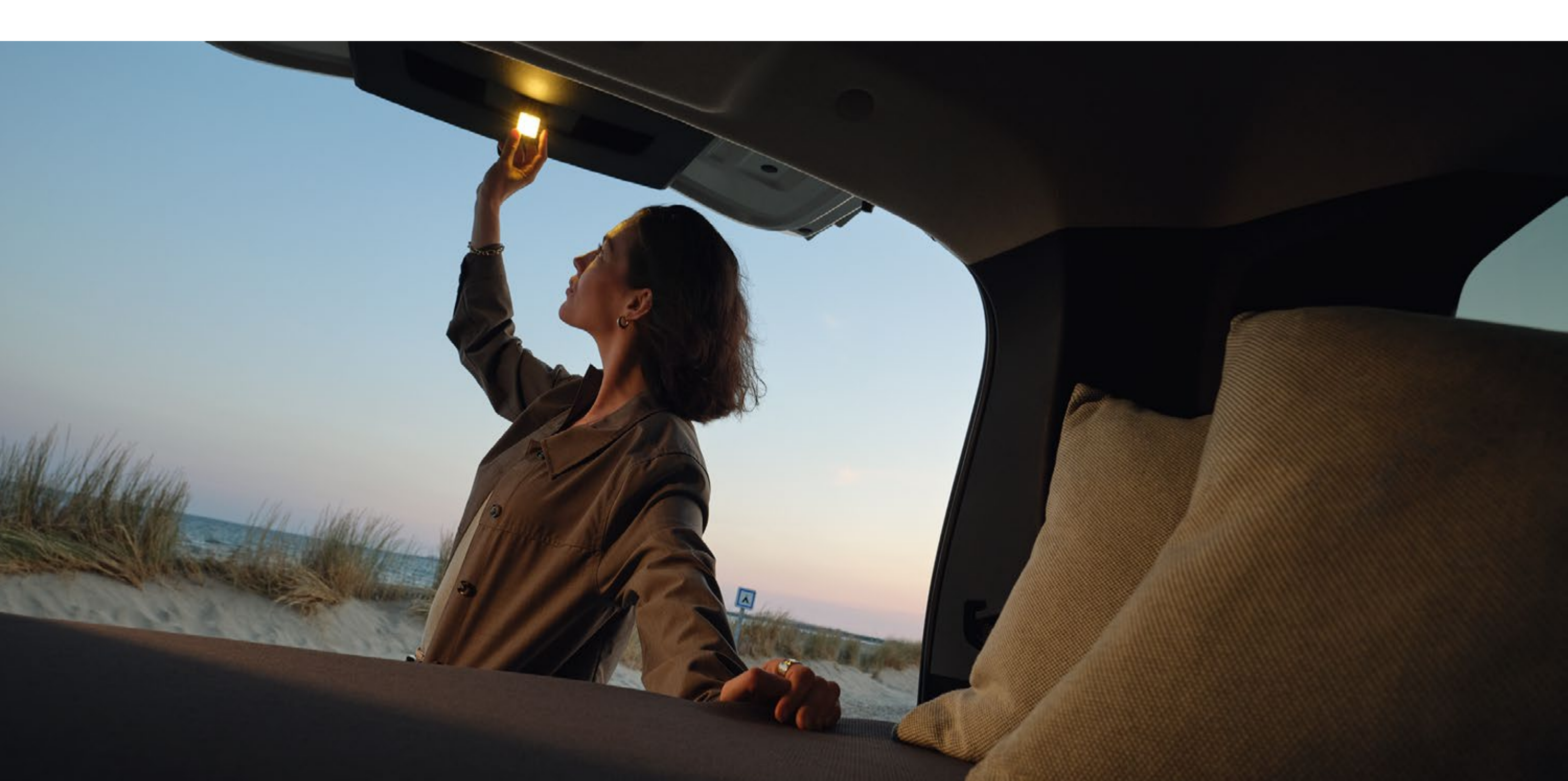

YouClip - lanternă



YouClip 3-în-1 (suport pahar + lanternă + cârlig)

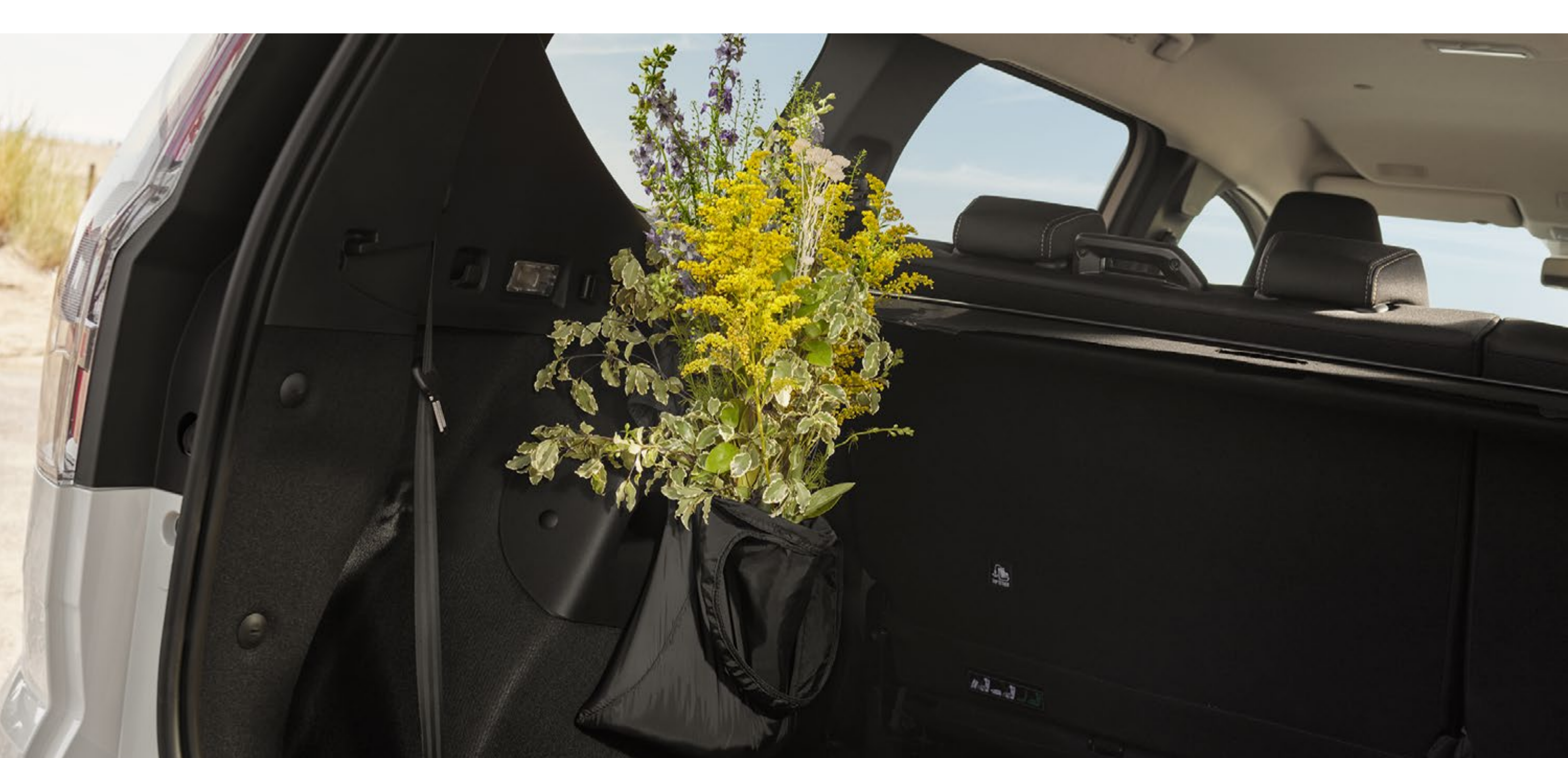

YouClip - sacoță pliabilă

(1) Furnizat cu geantă de transport. Disponibil în curând.

[CONFIGUREAZĂ ȘI COMANDĂ](#)

SELECTEAZĂ PREFERINȚELE MULTIMEDIA

Dacia Jogger încorporează trei noi pachete multimedia complete. Poți alege nivelul de echipare: Media Control, controlat de pe smartphone și integrat în designul bordului, îți permite să controlezi radioul, muzica, conexiunea Bluetooth®, USB-ul și telefonia.



Noul afișaj media de 10", dotat cu o interfață personalizabilă ușor de utilizat, îți permite să accesezi cu ușurință navigația GPS prin intermediul smartphone-ului, să gestionezi apelurile și muzica și să utilizezi comenzi vocale.



Media Display

Noul Media Nav Live transformă bordul într-un centru de control cu adevărat inteligent. De pe ecranul tactil de 10": navigație și servicii conectate în timp real, magazin de aplicații integrat și sistem audio 3D Arkamys® pentru o imersiune sonoră de înaltă calitate. Aceste ultime două sisteme sunt compatibile cu conexiunile prin cablu și Wi-Fi cu Android Auto™ și Apple CarPlay®, care oferă replicare smartphone.



Media Nav Live



Sistem audio 3D dezvoltat de Arkamys®

Android Auto™ este o marcă a Google Inc.
Apple CarPlay® este o marcă a Apple Inc.

CONFIGUREAZĂ ȘI COMANDĂ

CONDUCI ÎN SIGURANȚĂ

La Dacia, siguranța a fost întotdeauna în centrul preocupărilor noastre. Construit pe cea mai recentă platformă Dacia, Jogger are o structură a caroseriei ranforsată și sisteme de asistență de nouă generație. Cu ajutorul butonului My Safety poți dezactiva unele dintre aceste sisteme de asistență la fiecare pornire, precum și atunci când vehiculul este în mișcare. Cu Dacia, conduci în siguranță.

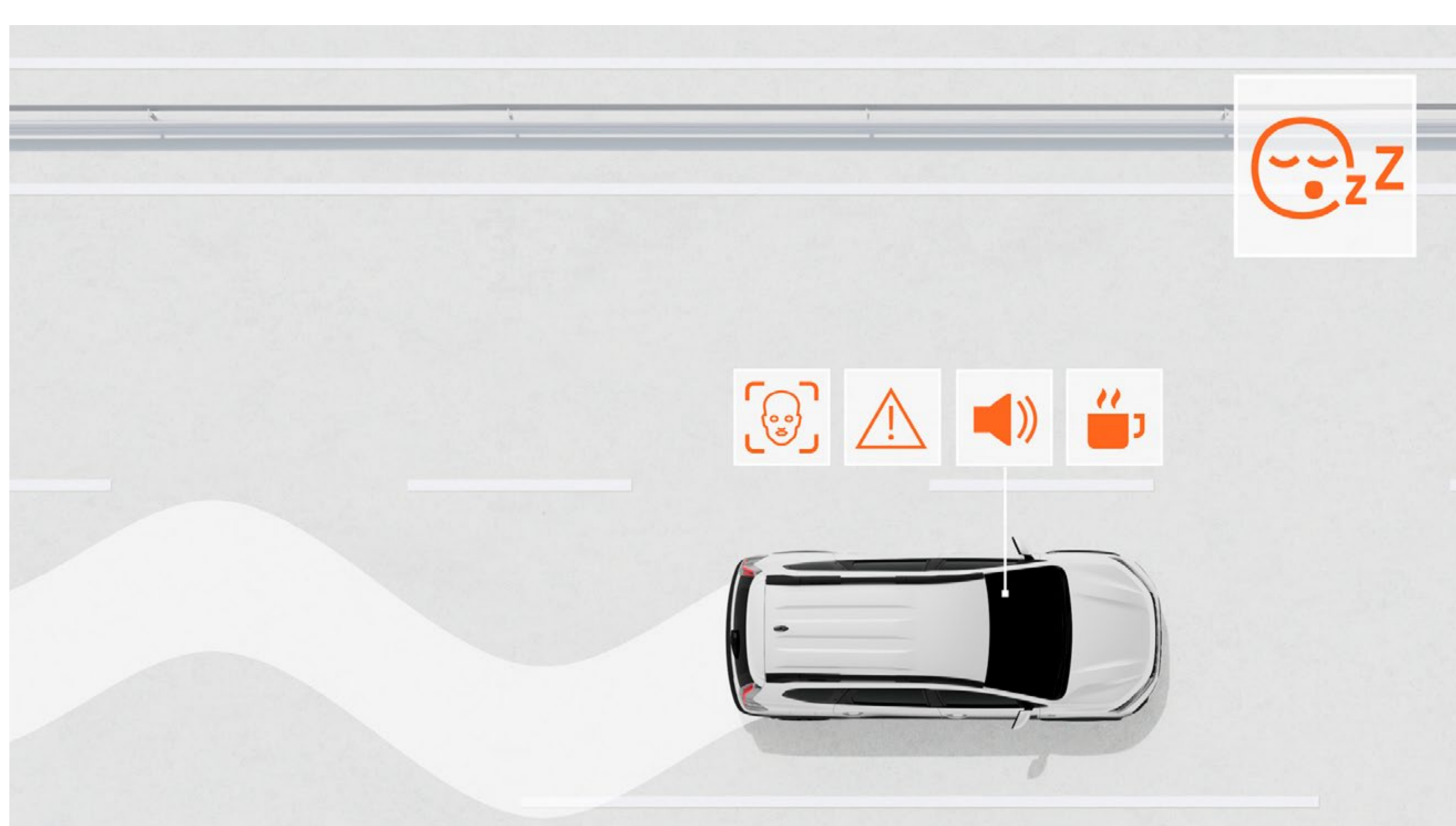

SISTEM DE MONITORIZARE A ATENȚIEI ȘOFERULUI

Avertizează șoferul dacă este detectată oboseală, analizând mai mulți parametri, inclusiv mișcările volanului, pentru a-l încuraja să ia o pauză.

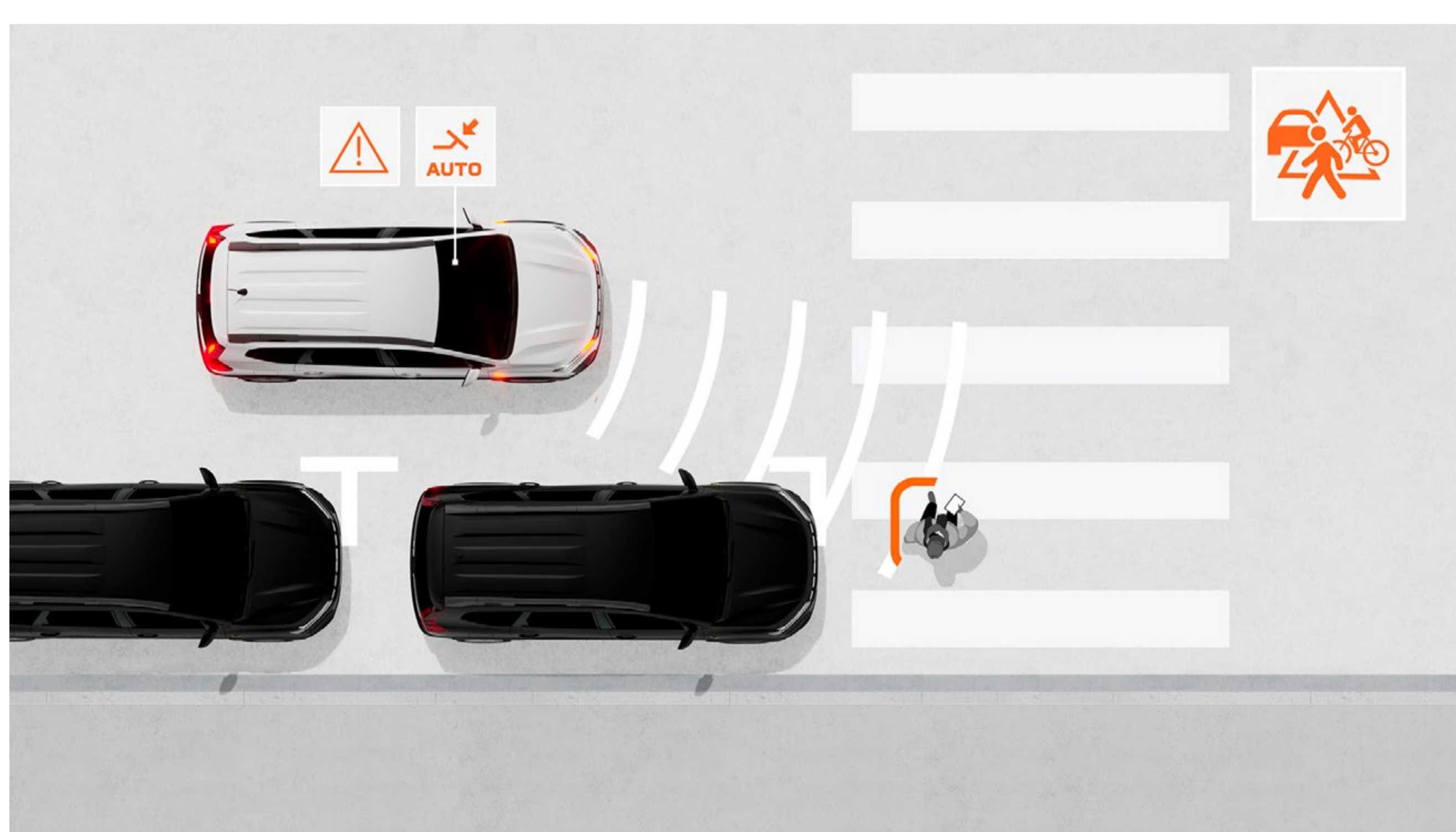

SISTEM DE FRÂNARE DE URGENȚĂ AUTOMAT CU DETECTARE PIETONI ȘI BICICLIȘTI

Acest sistem previne riscul coliziunii frontale care implică alte vehicule, pietoni sau bicicliști în linie dreaptă sau în intersecții. Acesta avertizează șoferul și poate frâna automat vehiculul dacă este necesar.

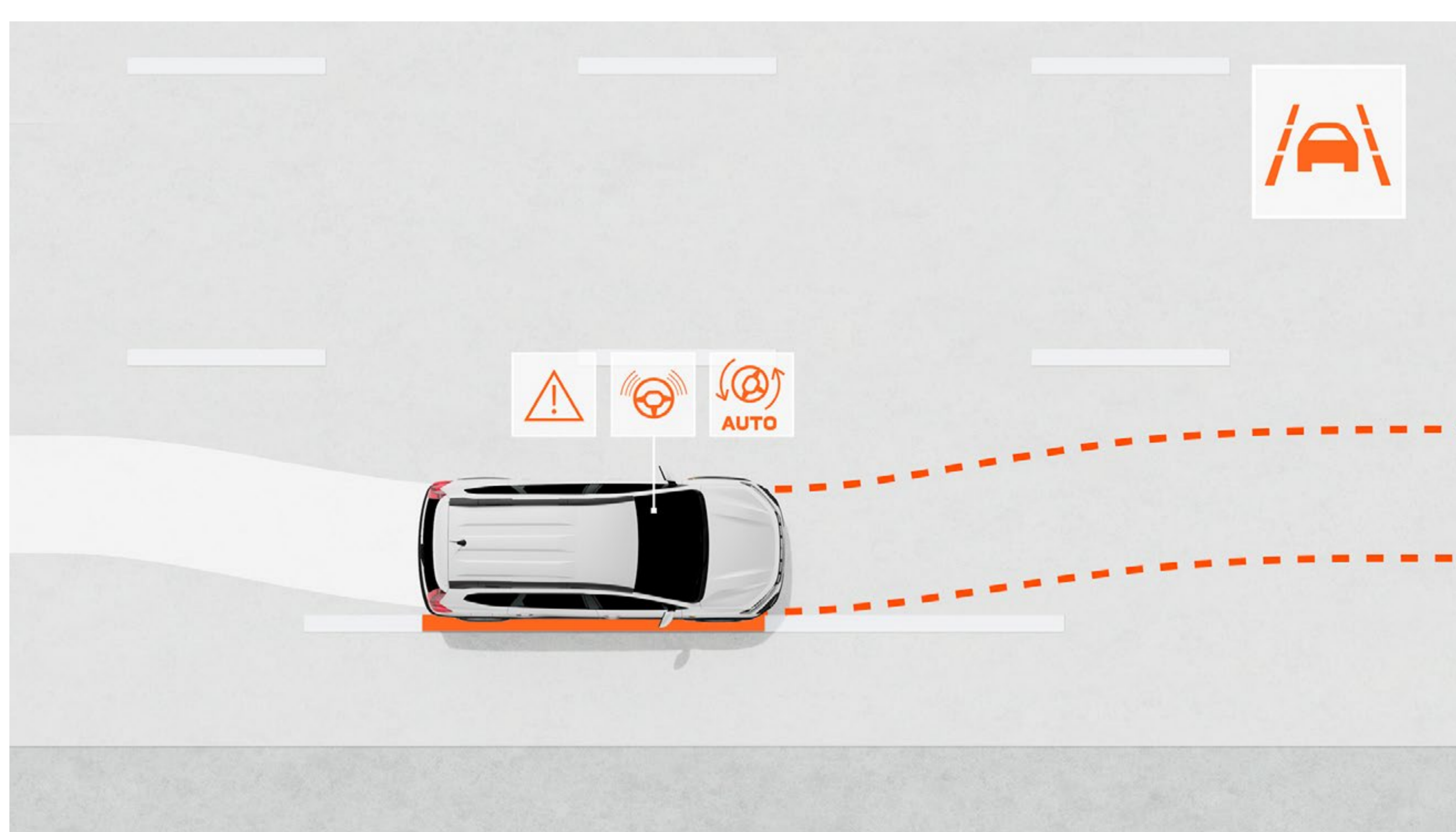

ASISTENȚĂ PENTRU MENȚINEREA BENZII DE RULARE

Sistemul monitorizează traiectoria vehiculului pe banda sa și o corectează dacă este necesar, prin acțiune automată asupra direcției.

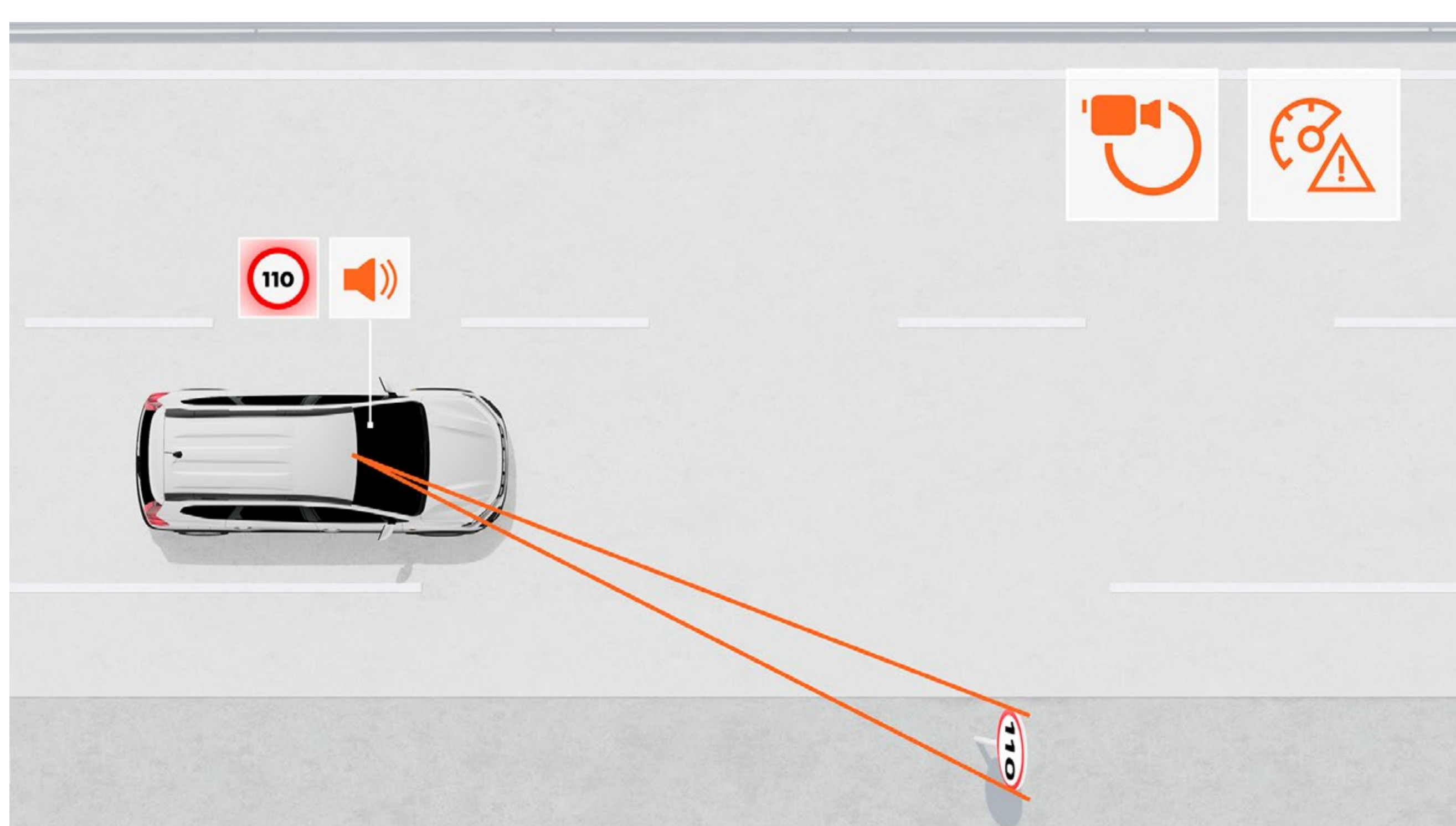

RECUNOAȘTEREA INDICATOARELOR RUTIERE ȘI ALERTĂ PENTRU DEPĂȘIREA VITEZEI LEGALE

Indică în timp real și cu exactitate viteza maximă pe drumul parcurs și avertizează șoferul în caz de depășire a acesteia, cu alerte vizuale și sonore (poate fi dezactivat).

CONFIGUREAZĂ ȘI COMANDĂ

DESCOPERĂ ECHIPAMENTELE

CULORI

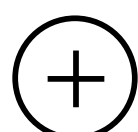

NIVELURI DE ECHIPARE

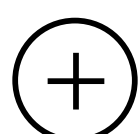

ACCESORII

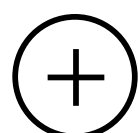

MOTORIZĂRI

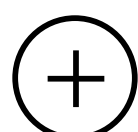

ECHIPAMENTE OPȚIONALE

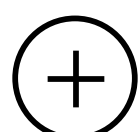

DIMENSIUNI

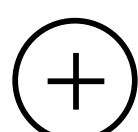

06. CULORI



SANDSTONE⁽¹⁾



TERRACOTTA BRUN^{(2)*}



CEDAR GREEN^{(2)*}



ARCTIC WHITE⁽¹⁾



PEARL BLACK⁽²⁾



SCHISTE GREY⁽²⁾



URBAN GREY^{(1)*}

(1) Vopsea metalică. (2) Vopsea opacă.
*Indisponibil pe essential.

Imagini cu titlu de prezentare.

[DESCARCĂ DACIA AR](#)

06. NIVELURI DE ECHIPARE

essential



ECHIPAMENTE PRINCIPALE

DESIGN

- Grilă „pixelată” cu emblema Dacia
- Semnătură luminoasă în forma literei T inversate; faruri de zi LED cu aprindere automată
- Scuturi de protecție față și spate realizate din material reciclat Starkle®
- Mânere exterioare uși de culoare neagră
- Carcase oglinzi retrovizoare de culoare neagră
- Bare de pavilion longitudinale
- Bară de protecție față și spate în culoarea caroseriei
- Jante din aliaj Erelia, 16”
- Scuturi față și spate de culoare neagră

INTERIOR

- Contur aeratoare de culoare albă
- 2 scaune rabatabile și detașabile independent în al treilea rând (doar în versiunea cu 7 locuri)
- Mânere interioare uși de culoare neagră
- Banchetă spate rabatabilă 1/3-2/3 (suprafața scaunului și spătarul)
- Preconfigurare pentru sistem fixare YouClip
- Volan nou
- Tapițerie specifică

SIGURANȚĂ ȘI SISTEME DE ASISTENȚĂ

- Buton My Safety pentru gestionarea sistemelor de asistență la condus
- ABS (Anti-lock Braking System) + AFU (asistență la frânarea de urgență)
- AEBS (frânare automată de urgență interurbană) cu recunoaștere pietoni și cicliști
- ESP (sistem electronic de stabilitate al autovehiculului) + HSA (sistem de asistență la pornirea în rampă)
- Apel de urgență (E-call)
- Preechipare senzor detectare alcoolemie

- Recunoaștere semne de circulație cu alertă pentru depășirea vitezei legale
- Alertă pentru schimbarea benzii de deplasare
- Asistență pentru păstrarea benzii de deplasare
- Sistem de monitorizare a atenției șoferului
- Cod QR „Rescue Code®” față/spate
- Airbag frontal șofer/airbag pasager față dezactivabil
- Airbaguri laterale umeri și cortină
- Centuri de siguranță laterale față și spate cu pretensionare și limitator de forță
- Senzori de parcare spate

INSTRUMENTE PENTRU CONDUS ȘI CONTROL

- Kit reparație
- Direcție asistată electric
- Stop & Start, mod ECO
- Senzori de ploaie și lumină
- Limitator/regulator de viteză

CONFORT

- Aer condiționat manual
- Închidere electrică și automată a ușilor în timpul mersului și cheie pliabilă
- Geamuri față electrice
- 1 priză 12V în față
- Volan ajustabil pe înălțime și adâncime

MULTIMEDIA & AUDIO

- Media Control: radio DAB cu comenzi pe volan, 1 priză USB-C, 4 difuzoare, Bluetooth® cu comenzi prin satelit pe volan, suport fix pentru smartphone pe bord, noua aplicație pentru smartphone Dacia Media Control

OPȚIUNI

- Roată de rezervă și cric (versiunile fără GPL)

expression



ECHIPAMENTE PRINCIPALE expression = essential +

DESIGN

- Mânere exterioare uși în culoarea caroseriei
- Carcase oglinzi exterioare în culoarea caroseriei
- Bare de pavilion longitudinale
- Antenă tip aripioară de rechin

INTERIOR

- Contur aeratoare de culoare albă
- Mânere interioare uși de culoare gri
- Tapițerie specifică expression
- Inserție textile pe bord și pe cotierele ușilor din față
- Husă pentru portbagaj (versiunea cu 7 locuri)
- Consolă centrală semiînaltă, cu cotieră și priză USB-C în partea din spate

SIGURANȚĂ ȘI SISTEME DE ASISTENȚĂ

- Frână de parcare electrică⁽¹⁾ cu cotieră cu spațiu de depozitare, 1 priză de 12V și 1 priză USB-C în spate
- Cameră de marșarier

VIZIBILITATE

- Faruri de ceață
- Oglinzi laterale electrice

CONFORT

- Volan reglabil pe înălțime și adâncime, moale la atingere

- Geamuri electrice spate
- Geamuri electrice față cu impuls pentru partea șoferului
- Tablou de bord digital de 7" (doar în variantele cu motorizare hibridă)

MULTIMEDIA & AUDIO

- Media Display: sistem multimedia cu ecran tactil de 10", radio digital DAB, replicare smartphone prin cablu USB și Wi-Fi, conexiune Bluetooth®, comenzi prin satelit pe volan, 4 difuzoare, 3 porturi USB-C

OPȚIUNI

- Pachet Urban: aer condiționat automat, cheie de acces tip „mâini libere”, deschidere rezervor fără cheie
- Scaune față încălzite
- Media Nav Live: sistem multimedia cu ecran tactil de 10", navigație conectată cu informații despre trafic în timp real, radio digital, replicare smartphone prin cablu USB sau wireless prin Wi-Fi, conexiune Bluetooth®, comenzi pe volan, 6 difuzoare (4 difuzoare + 2 tweetere), 3 porturi USB-C
- Roată de rezervă și cric (versiunile fără GPL)

(1) Disponibil doar pe versiunea hibrid 155.

extreme



ECHIPAMENTE PRINCIPALE

extreme = expression +

DESIGN

- Mânere exterioare uși în culoarea caroseriei
- Carcase oglinzi exterioare în culoarea caroseriei
- Jante din aliaj Tamia, 16"
- Panou lateral lunetă (doar pentru 7 locuri)

INTERIOR

- Tapițerie lavabilă MicroCloud
- Finisaje Copper Brown: ornamente decorative pe panourile ușilor și la gurile de ventilație
- Inserție MicroCloud pe bord și pe cotierele ușilor din față
- Covoare din cauciuc cu modele topografice
- Mânere interioare uși de culoare gri

SIGURANȚĂ ȘI SISTEME DE ASISTENȚĂ

- Controlul distanței la parcare cu față
- Asistență unghi mort

INSTRUMENTE PENTRU CONDUS ȘI CONTROL

- Card „mâini libere”
- Funcția Extended Grip

CONFORT

- Aer condiționat automat
- Măsuțe glisante pentru pasagerii din rândul 2
- Tablou de bord digital de 7"
- Frână de parcare electrică
- Încarcare wireless

OPȚIUNI

- Pachet Driving: cameră multiview + oglinzi pliabile electric (comandă pe panoul de ușă șofer), comutare automată fază scurtă/lungă
- Media Nav Live: sistem multimedia cu ecran tactil de 10", navigație conectată cu informații despre trafic în timp real, radio digital, replicare smartphone prin cablu USB sau wireless prin Wi-Fi, conexiune Bluetooth®, comenzi pe volan, 6 difuzoare (4 difuzoare + 2 tweeter), 3 porturi USB-C
- Pachet Iarnă: scaune încălzite și volan încălzit
- Roată de rezervă și cric (versiunile fără GPL)

journey



ECHIPAMENTE PRINCIPALE

journey = expression +

DESIGN

- Jante din aliaj Tamia, 16"

INTERIOR

- Contur aeratoare de culoare albă
- Mânere interioare uși de culoare gri
- Inserție textile pe bord și pe cotierele ușilor din față
- Tapițerie specifică journey, de culoare albastră
- Covorașe textile

SIGURANȚĂ ȘI SISTEME DE ASISTENȚĂ

- Controlul distanței la parcare cu față
- Asistență unghi mort

INSTRUMENTE PENTRU CONDUS ȘI CONTROL

- Card „mâini libere”
- Camera multiview
- Comutare automată a farurilor fază lungă/lumini de întâlnire

CONFORT

- Aer condiționat automat
- Măsuțe glisante pentru pasagerii din rândul 2

- Tablou de bord digital de 7"
- Frână de parcare electrică
- Încarcare wireless
- Oglinzi laterale rabatabile electric
- Volan și scaune față încălzite

MULTIMEDIA & AUDIO

- Suport telefon mobil detașabil
- Media Nav Live: sistem multimedia cu ecran tactil de 10", navigație conectată cu informații despre trafic în timp real, radio digital, replicare smartphone prin cablu USB sau wireless prin Wi-Fi, conexiune Bluetooth®, comenzi pe volan, 6 difuzoare (4 difuzoare + 2 tweeter), 3 porturi USB-C

OPȚIUNI

- Roată de rezervă și cric (versiunile fără GPL)

CONFIGUREAZĂ ȘI COMANDĂ

06. ACCESORII



TREPTÉ LATERALE ȘI SUPTOR DE BICICLETE MONTAT PE PLAFON

Îmbunătățește aspectul și stilul de SUV noului Jogger, facilitând în același timp încărcarea pe plafon. Treptele laterale protejează caroseria de stropi în timpul călătoriilor zilnice sau al aventurilor în aer liber. Transportă bicicleta în siguranță cu un suport de biciclete montat pe plafon.



DACIA AERO CARGO BOX™

Optimizează-ți spațiul de depozitare cu cutia de remorcă Dacia de 310 litri, cu design aerodinamic. Compatibilă cu 2 sau 3 suporturi pentru biciclete și platforma lor rabatabilă, aceasta permite încărcarea ușoară, menținând în același timp accesul la portbagajul vehiculului.



CÂRLIG DE REMORCARE DEMONTABIL FĂRĂ UNELTE

Remorchează sau transportă în siguranță suporturile pentru biciclete, remorcile, bărcile sau canoele cu această cârlig de remorcă conceput de Dacia, capabil să suporte o sarcină verticală de până la 75 kg și să remorcheze până la 1.200 kg. Datorită articulației sferice care poate fi demontată cu ușurință fără unelte, aspectul estetic al vehiculului tău este menținut.



PRAGURI ILUMINATE ȘI COVORAȘE JOGGER PREMIUM

Personalizează și protejează intrările în mașină cu pragurile Jogger cu iluminare albă temporizată. În plus, cu covorașele de calitate premium, marca Jogger, asiguri protecție totală a podelei. Ușor de întreținut și fabricate din 33% materiale reciclate, acestea combină eleganța cu angajamentul față de sustenabilitate.



COTIERĂ SPATE PORTABILĂ DACIA ȘI ORGANIZATOR MULTIFUNCȚIONAL PE SCAUNUL FAȚĂ

Concepută pentru confort și caracterul practic, cotiera mobilă Dacia combină trei funcții într-un singur accesoriu: cotieră centrală, spațiu de depozitare compartimentat și rucsac care poate fi luat oriunde. Organizatorul multifuncțional se potrivește ușor în spătarul scaunului din față, oferă buzunare flexibile și un suport pentru tabletă, ideal pentru pasagerii din spate.

06. MOTORIZĂRI

	TCe 110	hybrid 155	
MOTOR			
Tip motor	cu injecție directă + turbo	cu injecție directă + turbo	
Tip injecție	multipunct	GDI	
Cilindree (cm ³)	999	1.789	
Alezaj x Cursă (mm)	72,2 x 81,3	93,6 x 78	
Număr cilindri / supape	3/12	4/16	
Carburant	Benzină fără plumb	Benzină fără plumb	
Normă de poluare	E6EBis	E6EBis	
Putere maximă (kW CEE)	81	115 (5.600 rpm ICE)	
Cuplu maxim (Nm CEE)	200 (2.900-3.500 rpm)	172 termic (3.000-4.000 rpm) / 205 electric	
Stop & Start	DA	DA	
Filtru de particule	DA	DA	

CUTIE DE VITEZE			
Tip cutie de viteză	manuală	automată (primele 2 trepte în mod electric)	
Număr de rapoarte	6	6	

PERFORMANȚE			
Viteză maximă (km/h)*	180	180	
0-100 km/h (s)	10,5 (5 locuri) / 11,2 (7 locuri)	8,9 (5 locuri) / 9 (7 locuri)	

PNEURI			
Dimensiuni omologate	205/60 R16		

CONSUMURI ȘI EMISII* (MIN/MAX)			
Emisii CO ₂ în ciclu mixt (g/km) WLTP	134-136	103-104	
Consum în ciclu mixt (l/100km) WLTP	5,9/6,0	4,5/4,6	
Tip omologare	WLTP	WLTP	
Capacitate utilă rezervor (litri)	50	50	

SISTEME DE ASISTENȚĂ CONSUM REDUS			
ECO Mode	DA	DA	

DIRECȚIE			
Tip sistem direcție	asistată electric	asistată electric	
Diametru de bracăj între trotuare (m)	11,39	11,39	

FRÂNARE			
ABS + EBD (repartiție electronică forță de frânare) + AFU (asistență la frânarea de urgență)	DA	DA	
ESP (sistem de stabilitate electronică) + HSA (Hill Start Assist)	DA	DA	

MASE (kg)				
	5 locuri	7 locuri	5 locuri	7 locuri
Masă proprie vehicul minimă (la gol)	1.193	1.221	1.359	1.388
Masă proprie vehicul maximă (la gol)	1.230	1.261	1.373	1.405
Masă total maxim autorizată (MTMA)	1.685	1.855	1.830	2.000
Masă totală rulantă (MTR)	2.885	3.055	2.830	3.000
Sarcină utilă (min-max) - cu șofer 75 kg	455/492	594/634	457/471	595/612
Masă maximă remorcabilă cu sistem de frânare	1.200	1.200	1.000	1.000
Masă maximă remorcabilă fără sistem de frânare	630	645	715	730
Sarcină maximă pe plafon	80	80	80	80

06. MOTORIZĂRI

ECO-G 120 auto

ECO-G 120

MOTOR

Tip motor	cu injecție directă + turbo	cu injecție directă + turbo
Tip injecție	GDI	GDI
Cilindree (cm ³)	1.199	1.199
Alezaj x Cursă (mm)	75,5 x 89,3	75,5 x 89,3
Număr cilindri / supape	3/12	3/12
Carburant	Benzină fără plumb + GPL	Benzină fără plumb + GPL
Normă de poluare	E6Bis	E6Bis
Putere maximă (kW CEE)	90 (4.500-5.000 rpm) - GPL	90 (4.500-5.000 rpm) - GPL
Cuplu maxim (Nm CEE)	197 (1.750-3.750 rpm) - GPL 190 (2.000-4.000rpm) - benzină	197 (1.750-3.750 rpm) - GPL 190 (2.000-4.000rpm) - benzină
Stop & Start	DA	DA
Filtru de particule	DA	DA

CUTIE DE VITEZE

Tip cutie de viteză	automată DCT (dublu ambreiaj)	manuală
Număr de rapoarte	6	6

PERFORMANȚE

Viteză maximă (km/h)*	180	180
0-100 km/h (s)	10,4 (5 loc.) / 10,7 (7 loc.)-GPL 11,4 (5 loc.) / 11,7 (7 loc.) - benzină	10,9 (5 loc.) / 11 (7 loc.)-GPL 11,9 (5 loc.) / 12 (7 loc.) - benzină

PNEURI

Dimensiuni omologate 205/60 R16

CONSUMURI ȘI EMISII* (MIN/MAX)

Emisii CO ₂ în ciclu mixt (g/km) WLTP	GPL: 122/123 (benzină: 137/138)	GPL: 119/121 (benzină: 133/134)
Consum în ciclu mixt (l/100km) WLTP	GPL: 7,5/7,6 (benzină: 6,0/6,1)	GPL: 7,3/7,4 (benzină: 5,8/5,9)
Tip omologare	WLTP	WLTP
Capacitate utilă rezervor (litri)	50 benzină (+49 GPL)	50 benzină (+49 GPL)

SISTEME DE ASISTENȚĂ CONSUM REDUS

ECO Mode DA DA

DIRECȚIE

Tip sistem direcție	asistată electric	asistată electric
Diametru de bracăj între trotuare (m)	11,39	11,39

FRÂNARE

ABS + EBD (repartiție electronică forță de frânare) + AFU (asistență la frânarea de urgență)	DA	DA
ESP (sistem de stabilitate electronică) + HSA (Hill Start Assist)	DA	DA

MASE (kg)

	5 locuri	7 locuri	5 locuri	7 locuri
Masă proprie vehicul minimă (la gol)	1.326	1.354	1.292	1.321
Masă proprie vehicul maximă (la gol)	1.335	1.364	1.312	1.342
Masă total maxim autorizată (MTMA)	1.785	1.960	1.765	1.940
Masă totală rulantă (MTR)	2.985	3.160	2.965	3.140
Sarcină utilă (min-max) - cu șofer 75 kg	450/459	596/606	453/473	598/619
Masă maximă remorcabilă cu sistem de frânare	1.200	1.200	1.200	1.200
Masă maximă remorcabilă fără sistem de frânare	700	710	680	695
Sarcină maximă pe plafon	80	80	80	80

* Consumul și emisiile declarate sunt determinate în urma unor teste efectuate în condițiile impuse de reglementările în vigoare la data omologării tipului de vehicul, în conformitate cu prevederile Regulamentului UE nr. 715/2007 cu modificările și completările ulterioare specifice (omologări conform ciclului WLTP). Consumul de carburant și emisiile de CO₂ ale unui vehicul depind nu doar de randamentul său energetic, ci și de comportamentul la volan al conducătorului auto și de alți factori (număr de opriri în trafic, viteza de deplasare, modul de schimbare a treptelor de viteze, starea drumului și a pneurilor etc.).

CONFIGUREAZĂ ȘI COMANDĂ

06. ECHIPAMENTE OPȚIONALE

	essential	expression	extreme	journey
DESIGN				
Vopsea specială/metalizată (cu excepția White)	•	•	•	•
CONFORT				
Pachet Urban: (pentru versiunile cu motorizări exclusiv termice) Aer condiționat automat, frână de parcare electrică, deschidere rezervor fără cheie, cheie acces tip „mâini libere”	-	•	-	-
Pachet Urban: (pentru motorizarile hybrid) Aer condiționat automat, cheie de acces tip „mâini libere”, deschidere rezervor fără cheie	-	•	-	-
Scaune față încălzite, implică Pachet Urban	-	•	-	-
MULTIMEDIA				
Media Nav *: Touchscreen 10", sistem navigație live, replicare smartphone compatibilă Android și IOS, comenzi pe volan & satelit, Bluetooth®, 6 difuzoare Arkamys Sound; port USB-C	-	•	•	-
SIGURANȚĂ SI SISTEME DE ASISTENȚĂ				
Pachet Iarnă: Volan și scaune față încălzite	-	-	•	-
Pachet Driving: Cameră multiview, comutare automată faza scurtă/lungă, oglinzi rabatabile electric (comandă pe panoul de ușa șofer)	-	-	•	-
Roată de rezervă**	•	•	•	•

- : indisponibil; • : opțional.

* cuprinde țările: Austria, Bosnia și Hertegovina, Belgia, Bulgaria, Elveția, Republica Cehă, Germania, Estonia, Finlanda, Guyana Franceză, Guadelupe, Grecia, Croația, Ungaria, Islanda, Italia, Liechtenstein, Lituania, Luxemburg, Letonia, Muntenegru, Martinica, Olanda, Norvegia, Danemarca, Polonia, Reunion, România, Serbia, Suedia, Slovenia, Slovacia, San Marino, Turcia, Vatican, Ucraina, Kosovo. ** indisponibilă pentru versiunile hybrid

CONFIGUREAZĂ ȘI COMANDĂ

06. DIMENSIUNI

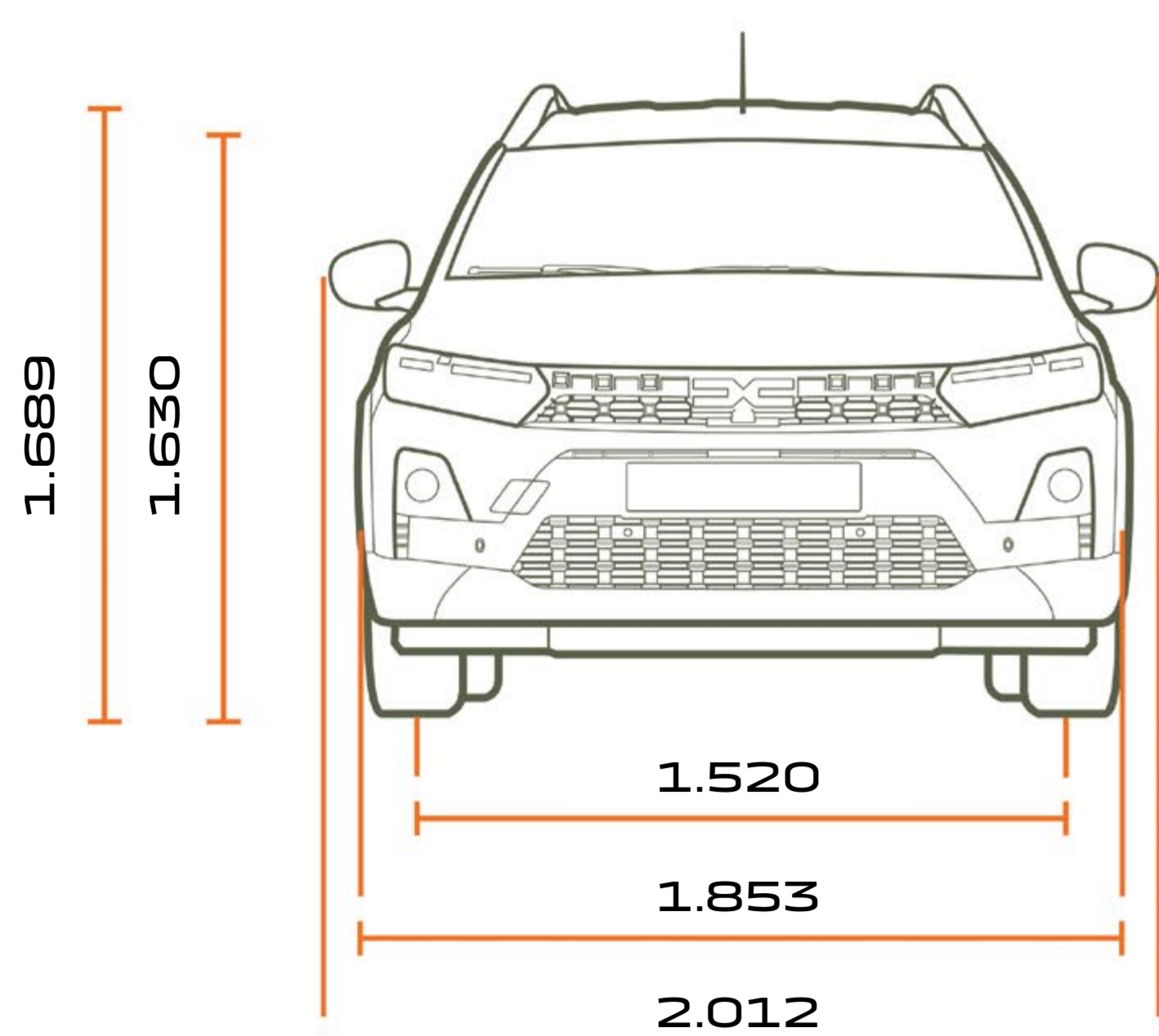

VEDERE FRONTALA 5 ȘI 7 LOCURI

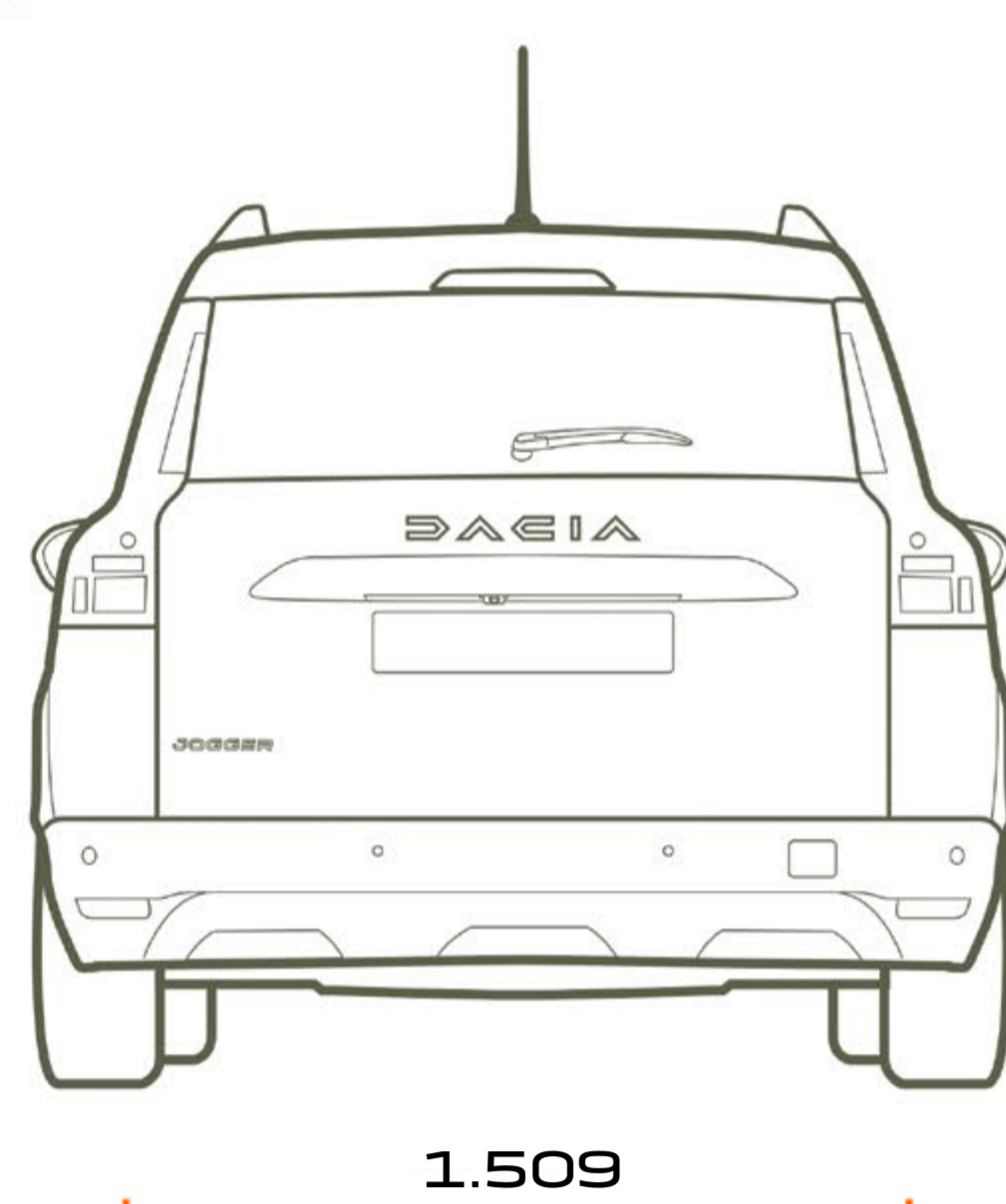

VEDERE DIN SPATE 5 ȘI 7 LOCURI

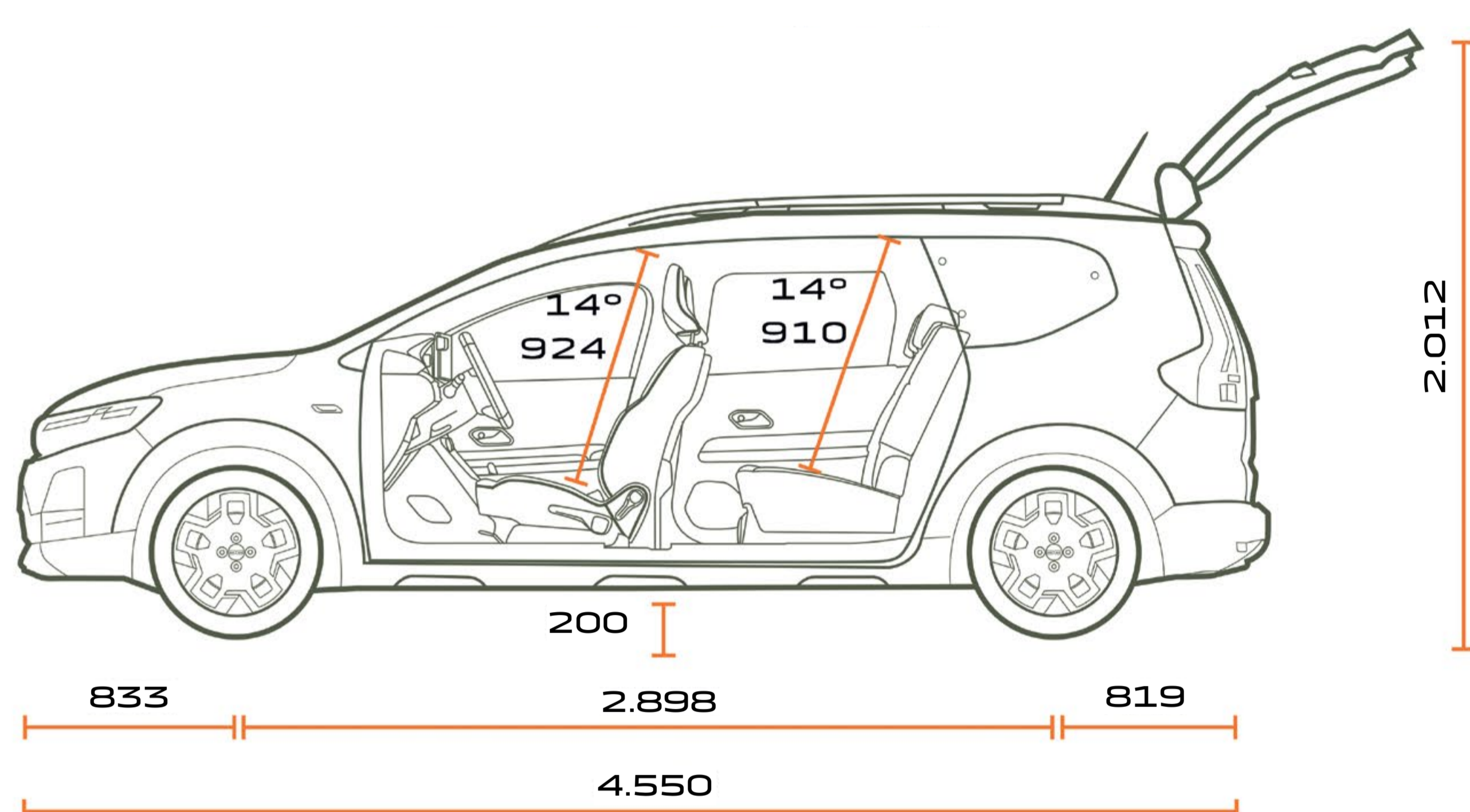

VEDERE LATERALĂ 5 LOCURI

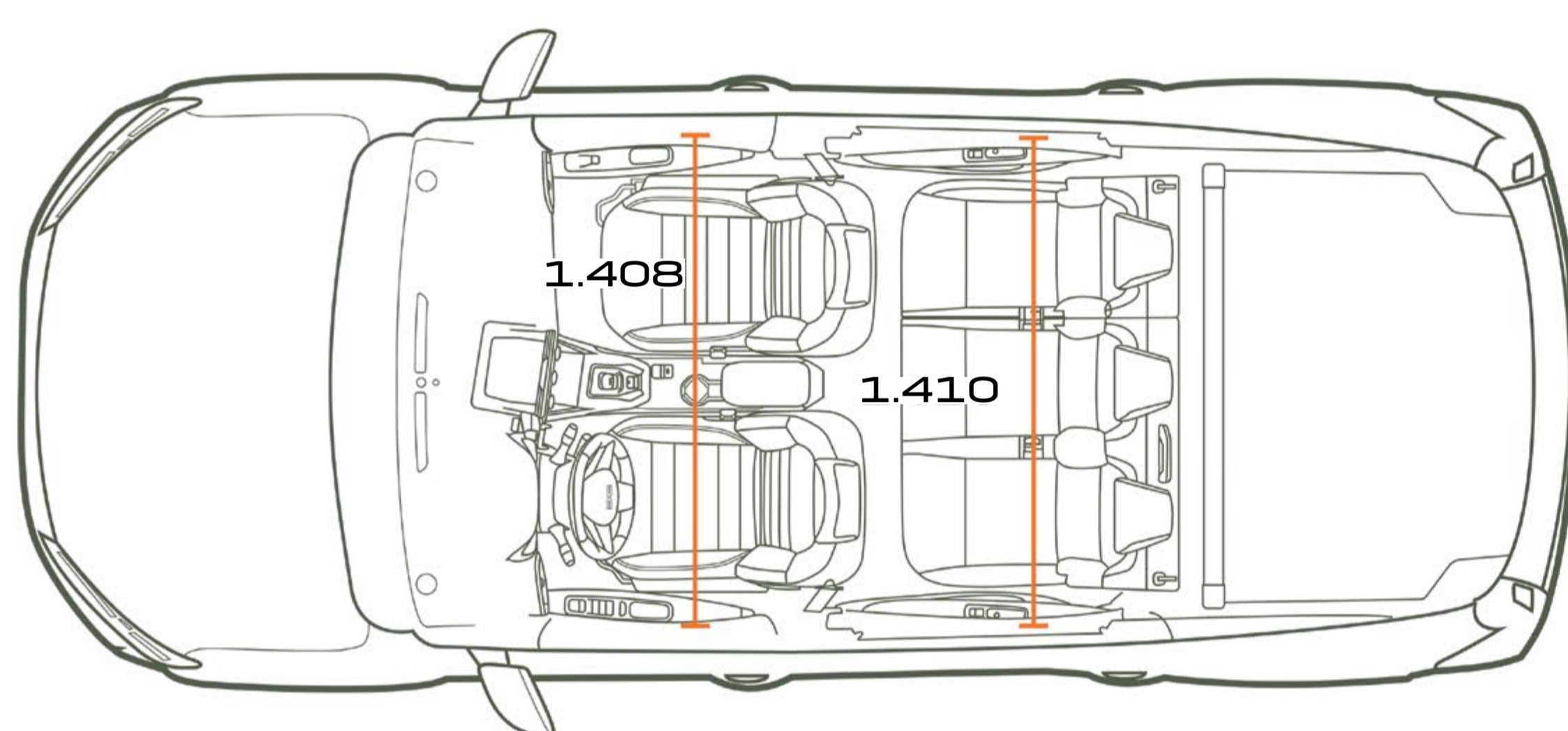

VEDERE DE SUS 5 LOCURI

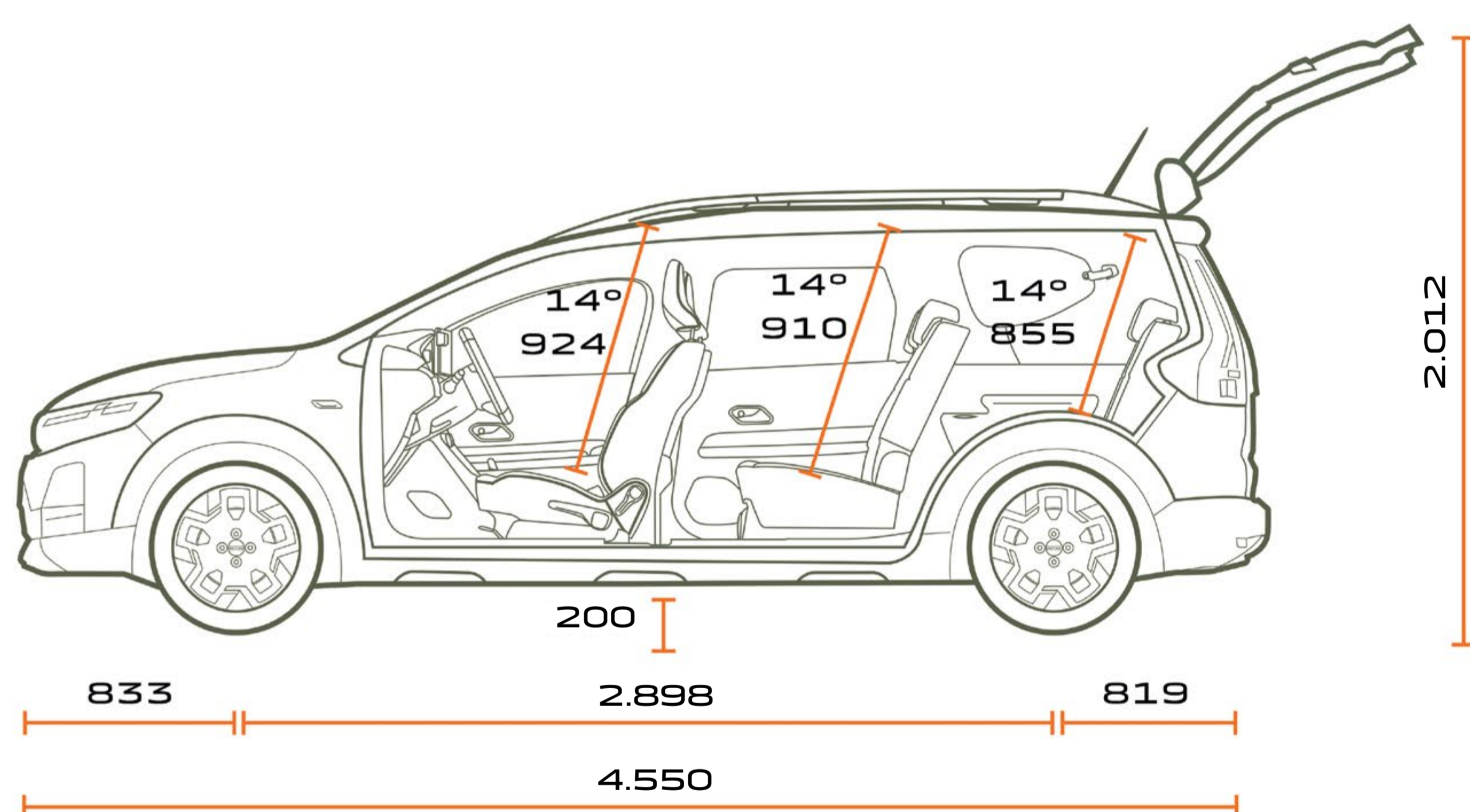

VEDERE LATERALĂ 7 LOCURI

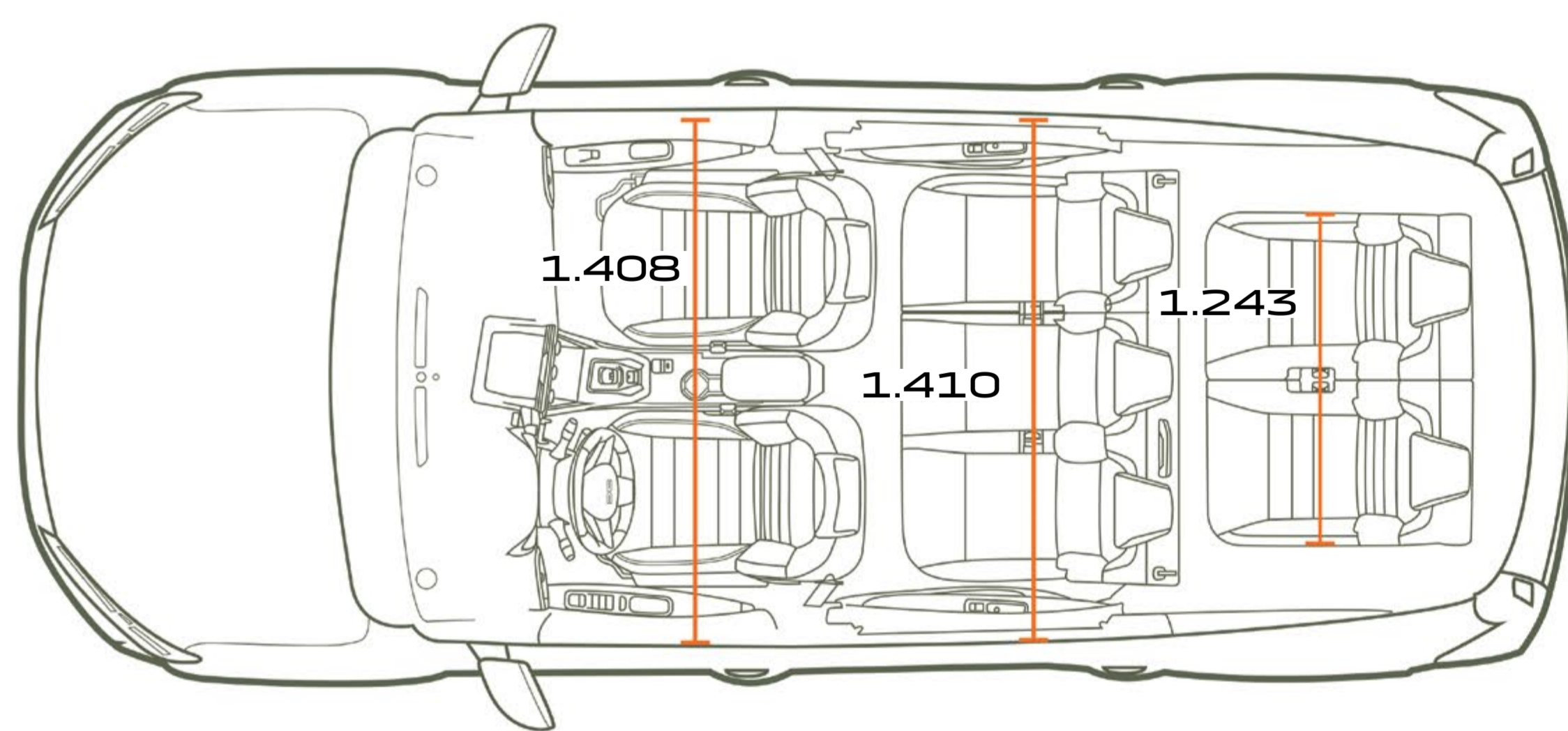

VEDERE DE SUS 7 LOCURI

VOLUM PORTBAGAJ

(ÎN DM³ - STANDARD VDA / LITRI)

	5 LOCURI	7 LOCURI
Volum minim portbagaj (standard ISO 3832)	708 / 829	160 / 212
Volum maxim portbagaj (standard ISO 3832)	1.819 / 2.094	1.807 / 2.085
Rândul doi pe poziție, rândul 3 rabatat	-	565 / 699
Rândul doi pe poziție, rândul 3 eliminat	-	696 / 820

Dimensiuni în mm.

CONFIGUREAZĂ ȘI COMANDĂ

DACIA



Au fost luate toate măsurile necesare, astfel încât conținutul prezentei broșuri să fie cât mai exact și actualizat la data difuzării. Acest document a fost realizat pe baza pre-seriilor sau a prototipurilor. În cadrul politicii sale de îmbunătățire continuă a produselor, Dacia își rezervă în orice moment dreptul de a aduce modificări specificațiilor și accesoriilor prezentate. Aceste modificări sunt comunicate agenților Dacia în cel mai scurt timp posibil. În funcție de țările de comercializare, versiunile pot fi diferite, unele echipamente pot să nu fie disponibile (standard, opțional sau ca accesorii). Te rugăm să consulți reprezentantul Dacia pentru a primi cele mai recente informații. Din cauza limitelor asociate suportului, culorile reproduse în prezentul document pot diferi ușor de culorile reale ale vopselei sau materialelor de la finisajele interioare. Toate drepturile rezervate. Reproducerea sub orice formă sau prin orice mijloace a întregii sau a unei părți a prezentei broșuri este interzisă fără autorizația scrisă prealabilă a Dacia.

PUBLICIS – PHOTO CREDITS: S. STAUB, ©RENAULT MARKETING 3D-COMMERCE – APRILIE 2026



**CONFIGUREAZĂ
ȘI COMANDĂ**

**CONTACTEAZĂ
UN AGENT**